

# Aparat de brichetat paie și rumeguș PBU-400.



## Conținut:

1. Presul de brichetat.
2. Linia de răcire – 7m.
3. Cabinet electronic de control.

În dezvoltarea presei, echipa noastră a acordat o atenție deosebită următoarelor caracteristici:

- a. simplitatea și fiabilitatea în operare și întreținere.
- b. Construcție simplă.
- c. disponibilitatea pieselor de schimb și componentelor.

Capacitate: 250 - 450kg/oră (în funcție de umiditatea și fracția materiei prime).

Dimensiunea brichete: diametru-60mm. lungime 100-300mm.

Consumul de energie electrică:

motor principal - 22 kW / h., motor de dozare - 2.2 kW / h, motor conveier de transport - 2,2 kW / h

Conexiune: 3-faze de rețea 380V, 50Hz

Lungime: 2960 mm

Lățime: 910 mm

Înălțime: 1940 mm

Cooler : 7 m

Greutate: 2250 kg

Conținutul de umiditate optim a materiei prime: 8-12%

Dimensiunea particulelor optimă a materiei prime: 3 - 7 mm

Tipul de material: pleava, rumeguș, paie, etc.

**Garanție 1 an (exceptând părțile supuse uzurii de producție)**

# Aparat de uscat materie primă, păioase (grâu, soia, porumb, floarea soarelui). SAD - 08

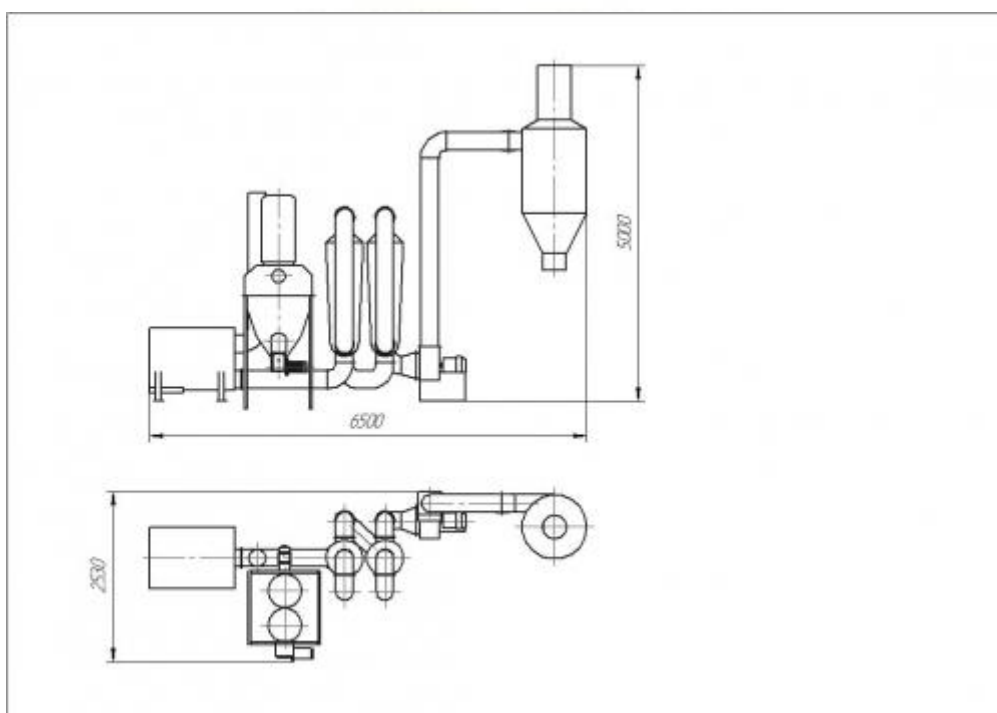

Productivitatea: 400-800 kg-oră

Umiditatea materiei prime la intrare: până la 30%

Umiditatea materiei prime la ieșire: 8 - 12%

Dimensiunile particulelor materie primă: 3-7 mm

Putere instalată:

Ventilator – 5,5 kW/h

Motor dozator – 3 kW/h

Conexiune: 3-faze de rețea 380V, 50Hz

Lungime: 6500 mm

Lățime: 2530 mm

Înălțime: 5000 mm

Greutate: 1800 kg

**Garanție 1 an (exceptând părțile supuse uzurii de producție)**

## Aparat de uscat materie primă, rumeguș. SAD - 12

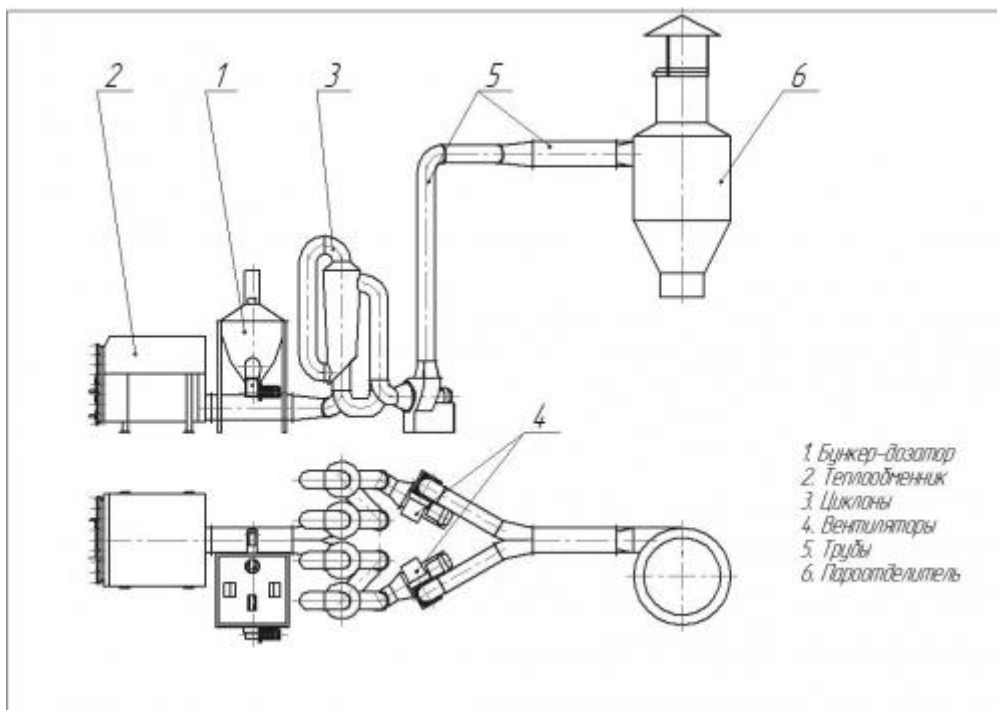

Unitatea este concepută pentru uscarea:

- rumeguș umed
- păioase

Principiul de uscare:

Din buncnerul dozator se eliberează în uscător materie primă umedă conform vitezei adaptate prin intermediul panoului de control. Din generatorul de căldură (dotat cu sistemă anti scânteii), aerul fierbinte intră în tubul uscătorului și intră în contact cu materia primă. În acest mod are loc schimbul de umiditate. La final masa de aer cald cu materia primă se separă cu ajutorul ciclonului. Materia primă uscată se adună în buncnerul presului, iar aerul rămas se eliberează în atmosferă. În același timp se curăță materia primă de praf, îmbunătățind mult performanțele presului și măbind durata de exploatare a pieselor de uzură.

Capacitate: 600 - 800 kg / h

Intrare Umiditatea brut: până la 50%

Ieșire Umiditatea brut: 8-12%

Granulozitate: 1-7 mm

Consum de energie:

Ventilator - 2 x 5,5 kW.

Motor de măsurare - 3 kW.

Conexiune: 3-faze de alimentare 380 V, 50 Hz

Lungime: 9500 mm

Lățime: 2700 mm

Înălțime: 6200 mm

Greutate: 2500 kg

**Garanție 1 an (exceptând părțile supuse uzurii de producție)**

## **Aparat de mărunțire a paielor.**

Putere instalată – 18 - 22 kW/h.

Productivitate – 500 - 800 kg/h.



**Garanție 1 an (exceptând părțile supuse uzurii de producție)**

## Schema de amplasare a echipamentelor.

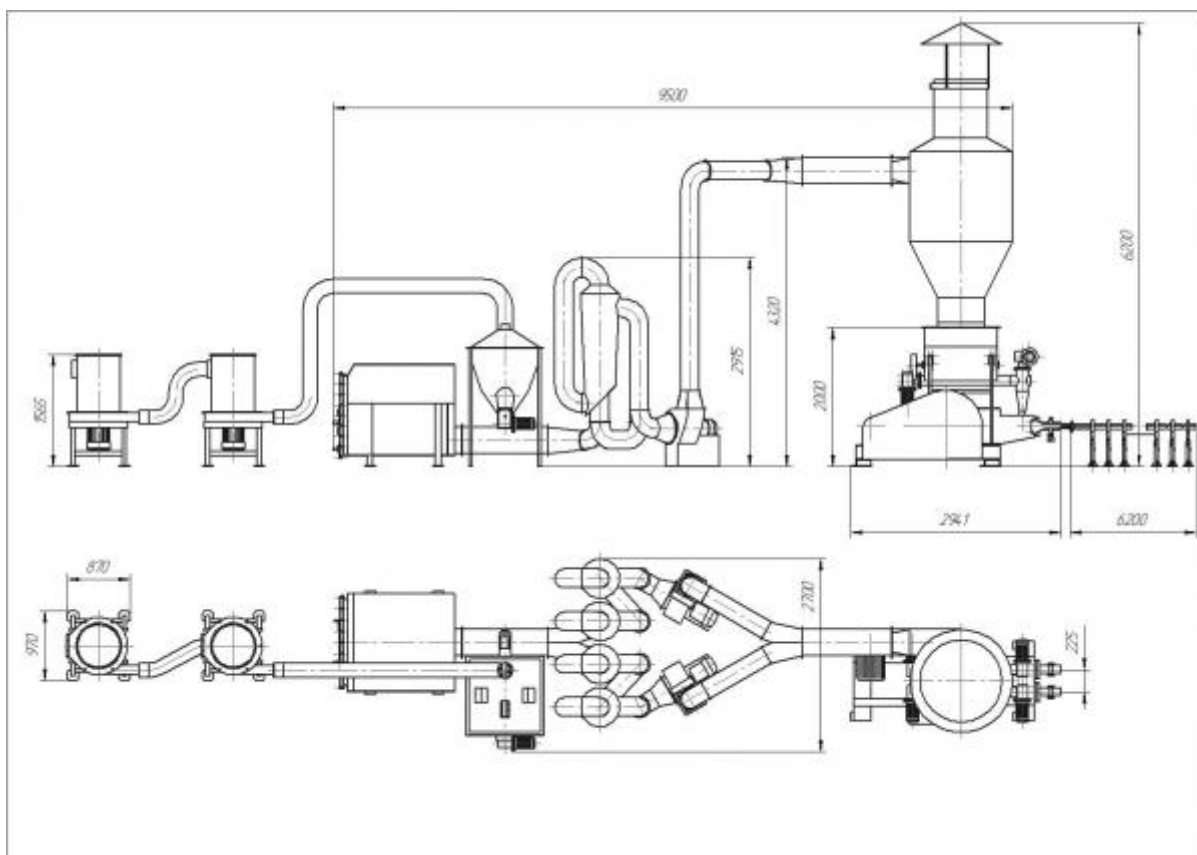

### OFERTA DE PREȚ

**Aparat de brichetat paie și rumeguș - 30.000 USD fără TVA.**

**Aparat de uscat materie primă SAD – 08 – 15.000 USD fără TVA**

**Aparat de uscat materie primă SAD – 12 – 21.000 USD fără TVA**

**Aparat de mărunțire a paielor – 9000 USD fără TVA**

Prețul include livrare în România. Există posibilitatea livrării cu factură de la firmă din România. Importăm direct fără intermediari.

### Date de contact:

Brichete.md

Tel: +373 22 815 187

Fax: +373 22 815 189

Mobil: +373 68655201