

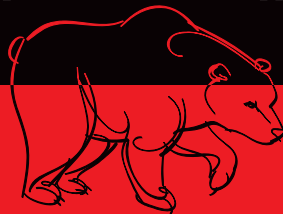

POWERSCREEN CORPORATION





Powerscreen Corporation – Misiunea noastră:

Noi, Powerscreen Corporation, considerăm că misiunea noastră este aceea de a-ți furniza ȚIE, partenerul nostru, soluții profesionale atunci când investești resursele tale în industria în care activăm împreună.

Noi, Powerscreen Corporation, considerăm că fiecare membru al echipei noastre - consultant tehnic sau tehnician de service – ÎȚI este dedicat în întregime ȚIE, partenerului nostru.

Noi, Powerscreen Corporation, considerăm că pasiunea pentru muncă a echipei noastre și calitatea echipamentelor și soluțiilor noastre sunt utilizate pentru ca TU, partenerul nostru, să beneficiezi de cea mai bună soluție pentru investirea resurselor tale, bazându-ne pe principiul: **“banii tăi trebuie investiți în valoare pentru ca ei să producă valoare”**.

Noi, Powerscreen Corporation, considerăm că afacerea noastră trebuie să fie profitabilă. Acest lucru se întâmplă atunci când TU, partenerul nostru, ești mulțumit de ceea ce noi îți oferim.

Noi, Powerscreen Corporation, considerăm că munca asiduă, dăruirea, abnegația și profesionalismul trebuie răsplătite. Acest lucru va face ca membrii echipei noastre să fie cei mai buni atunci când TU ai nevoie de un partener adevărat.

Noi, Powerscreen Corporation, considerăm că satisfacția muncii depuse este foarte importantă pentru membrii echipei noastre – proprietari și angajați. Pentru aceasta am creat un mediu de lucru în care toți să se simtă apreciați și răsplătiți.

Cheia noastră spre succes:

- Am pus în slujba TA o echipă de profesioniști cu experiență dedicați muncii lor;
- Am creat o rețea teritorială de consultanți tehnici și tehnicieni de service care să fie în permanență lângă TINE cât mai rapid atunci când ai nevoie;
- Am ales să TE sprijinim cu o gamă de produse și servicii de cea mai bună calitate;
- Am stabilit ca puncte de reper în afacerea noastră două valori pe care știm că le apreciezi și TU: onestitate și integritate;
- Am creat un standard moral înalt bazat pe aprecierea și răsplata muncii, standard despre care știm că guvernează și afacerea TA

Oricare ar fi proiectul TĂU îți suntem alături pentru a-l realiza împreună!



Stații de sortare - concasare



Utilaje de construcții



Echipamente pentru demolări



Benzi transportoare

POWERSCREEN este producătorul numărul 1 mondial de echipamente de sortare și spălare pentru cariere, balastiere, mine și reciclare industrială, fiind creatorul conceptului de mobilitate în domeniul sortării și spălării. Povestea POWERSCREEN a început acum mai bine de 40 de ani, în 1966 în Ulster – Marea Britanie, odată cu crearea primului echipament mobil pentru carieră: UP PC 100, o bandă transportoare mobilă care a schimbat radical conceptele de productivitate și organizarea fluxului de producție într-o carieră.

În cei peste 40 de ani de activitate, POWERSCREEN a fost fidelă principiului de a se pune permanent în slujba partenerilor săi, utilizatorii produselor sale, și astfel a reușit să ducă ideea de mobilitate dincolo de limite, reușind crearea unei game de produse care acoperă în acest moment toate aplicațiile posibile într-o carieră, balastieră și site de reciclare. Din 1999 POWERSCREEN este parte a grupului TEREX, al treilea producător mondial de echipamente pentru construcții. Astăzi din familia POWERSCREEN fac parte peste 600 de angajați și peste 100 de dealeri din întreaga lume.

POWERSCREEN PEGSON este liderul mondial în producția de concasoare mobile de capacitate mare, poziție obținută ca urmare a respectării principiului de a fi permanent în slujba partenerilor săi, utilizatorii, principiu care a guvernat Pegson de-a lungul celor peste 170 de ani de istorie. Istorie care a început în Anglia în 1830 cu Brown Lennox și Samuel Pegg. De-a lungul celor peste 170 de ani cei doi și urmașii lor au reușit să dezvolte o gamă de concasoare mobile care răspunde tuturor cerințelor dintr-o carieră, mină, șantier și site de reciclare. Din 1996 BL - Pegson este divizie a companiei POWERSCREEN, parte a grupului TEREX, al treilea producător mondial de echipamente pentru construcții, cu o cifră de afaceri de peste 7 miliarde de dolari.

Începând din 2009 POWERSCREEN – PEGSON se regasesc sub același brand: POWERSCREEN.



STAȚII MOBILE DE SORTARE CU SPĂLARE

Model	Număr de etaje	Suprafața de sortare (mm)	Capacitate buncăr (mc)	Motorizare
Mark II	2/3	1200x2400	6	Deutz 55 CP
Chieftain 1400	2+1	1500x3300	8	Deutz 101 CP / Electric 2x37 kw
Commander 1400	2/3+1	1500x3700	8	Deutz 145 CP / Electric 2x37kw
Chieftain 1700	2/3+1	1500x4800	8	Deutz 168 CP / Electric 2x37 kw
Chieftain 2100 X	2/3+1	1550x6100	9	Deutz 168 CP / Electric 2x37 kw



STAȚII FIXE DE SORTARE CU SPĂLARE

Model	Număr de etaje	Suprafața de sortare (mm)	Tip ciur	Motor electric
8x4	2/3	1200x2400	Înclinat	5 kW
10x5	2/3	1500x3000	Înclinat	10 kW
12x5	2	1500x3700	Înclinat	10 kW
16x5	2/3	1500x4900	Înclinat	15 kW
20x6	2/3	1800x6100	Înclinat	22 kW





RECUPERATOARE DE NISIP

Model	Tip	Număr de sorturi	Alimentare	Mobilitate
Trident 1	Roată + Spirală	1/2	Hidraulic / Electric	Mobil / Static
Trident 2	Roată + Spirală	1/2	Hidraulic / Electric	Mobil / Static
Trident X2	Roată + Spirală	1/2	Hidraulic / Electric	Mobil / Static
Finesmaster 60	Roată + Ciclon	1/2	Electric	Mobil / Static
Finesmaster 60C	Ciclon	1/2	Electric	Mobil / Static
Finesmaster 120	Roată + Spirală	1/2	Electric	Mobil / Static
Finesmaster 120C	Ciclon	1/2	Electric	Mobil / Static
Finesmaster 200	Roată + Spirală	1/2	Electric	Mobil / Static
Finesmaster 200C	Ciclon	1/2	Electric	Mobil / Static



SISTEME DE SPĂLARE PIATRĂ

Model	Lungime buncăr (mm)	Dimensiuni material procesat	Mobilitate	Motor electric
Powerscrub 120	6000	5 - 75 mm	Static / Mobil	2x22 kW
Powerscrub 120 R	6000	5 - 80 mm	Static	2x22 kW



BENZI TRANSPORTOARE

Model	Lungime (mm)	Lățime (mm)	Înălțime de depozitare (mm)	Alimentare
T 4026	11000	650	5250	Hidraulic / Electric / Diesel
T 5032	14000	800	7000	Hidraulic / Electric / Diesel
T 5036	14000	900	7000	Hidraulic / Electric / Diesel
T 6532	20000	800	8500	Hidraulic / Electric / Diesel



STAȚII MOBILE DE SORTARE USCĂ

Model	Număr de etaje	Suprafața de sortare (mm)	Capacitate buncăr (mc)	Motorizare
Mark II	2/3	1200x2400	6	Deutz 55 CP
Chieftain 400	2	1200x2400	4	Deutz 66 CP
Chieftain 600	2	1200x2400	7	Deutz 66 CP
Chieftain 1400	2+1	1500x3300	8	Deutz 101 CP / Electric 2x37 kw
Commander 1400	2/3+1	1500x3700	8	Deutz 145 CP / Electric 2x37 kw
Chieftain 1700	2/3+1	1500x4800	8	Deutz 168 CP / Electric 2x37 kw
Chieftain 2100 X	2/3+1	1550x6100	9	Deutz 168 CP / Electric 2x37 kw
Chieftain 2400	3	1830x6100	Alimentare directa	Deutz 192 CP / Electric 2x37 kw
Warrior 800	2	1220x2770	5	Deutz 66 CP / Electric 2x37 kw
Warrior 1400	2	1500x3600	7	Deutz 101 CP / Electric 2x37 kw
Warrior 1800	2	1500x4900	7	Deutz 168 CP / Electric 2x37 kw
Warrior 2400	2	1500x5500	8	Deutz 192 CP / Electric 2x37 kw
Horizon 6203	3	1930x6100	9	Deutz 192 CP / Electric 2x37 kw



STAȚII MOBILE DE CONCASARE CU FĂLCI

Model	Greutate operațională (kg)	Gură alimentare (mm)	Setare fălci (mm)	Capacitate buncăr (mc)	Motor Diesel
Metrotrak 900x600	29500	900x600	40 -125	3,6	CAT 175 CP
Metrotrak 900x600 HA	29500	900x600	40 - 100	3,6	CAT 175 CP
XA 400 S	45000	1100x650	50 - 125	10	CAT 230 CP
XR 400 S	45000	1100x650	50 - 125	10	CAT 230 CP
Premiertrak 1180	57000	1100x800	90 - 150	9	CAT 350 CP
XA750	75000	1500x1100	110 - 190	10	CAT 438 CP



STAȚII MOBILE DE CONCASARE CU CON

Model	Greutate operațională (kg)	Dimensiune maximă a materialului (mm)	Setare minimă (mm)	Capacitate buncăr (mc)	Motor Diesel
Maxtrak 1000	31500	195	16	4,4	CAT 335 CP
Maxtrak 1000 SR	38000	195	16	4,4	CAT 345 CP
Maxtrak 1300	46000	220	16	7	CAT 438 CP



STAȚII MOBILE DE CONCASARE CU IMPACT

Model	Greutate operațională (kg)	Gură de alimentare (mm)	Diametru x Lățime rotor (mm)	Capacitate buncăr (mc)	Motor Diesel
XH250	27000	860x610	860x860	2,3	CAT 250 CP
XH320	31000	1130X800	1040X1100	3,6	CAT 325 CP
XH320SR	32000	1130X800	1040X1100	3,6	CAT 325 CP
XV350	37000	100	Rotor Vertical	7	CAT 440 CP
XH500	67000	1360x800	1200x1340	7	CAT 438 CP
XH500SR	67000	1360x800	1200x1340	7	CAT 438 CP

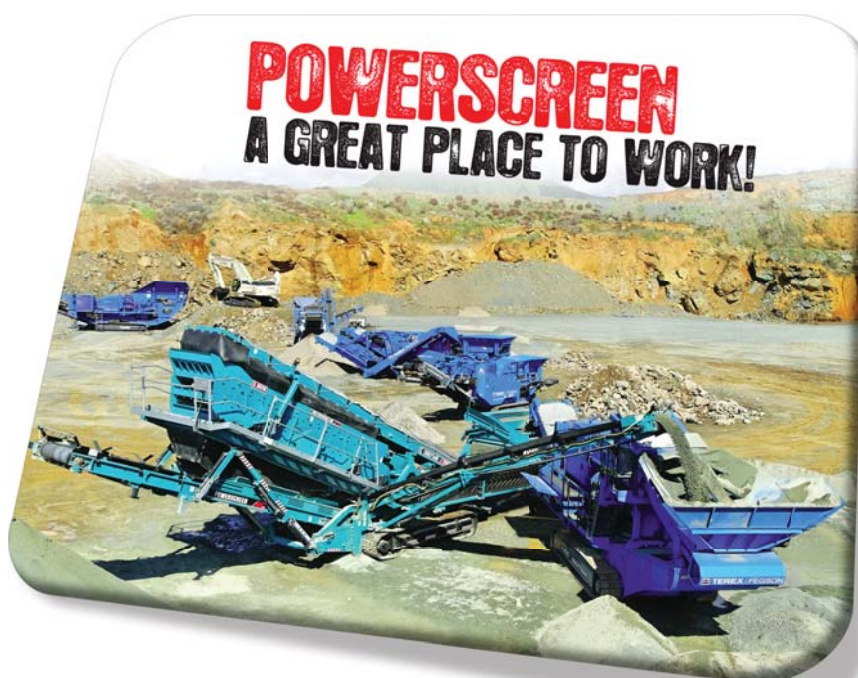

AggFlow

Pentru a oferi soluții optime și corecte pentru liniile de sortare - concasare partenerilor Powerscreen Corporation echipa noastră folosește cea mai nouă și modernă aplicație de simulare cu ajutorul calculatorului prin care sunt analizați parametrii tehnici din carieră / balastieră și în funcție de rezultatul final așteptat de către client putem rula diverse soluții și analiza sorturile din punct de vedere al productivității rezultate.

Astfel folosind AggFlow și având o gamă completă de stații de sortare – concasare Powerscreen ajungem întotdeauna să oferim SOLUȚIA CORECTĂ ȘI OPTIMĂ pentru partenerii noștri.

AggFlow

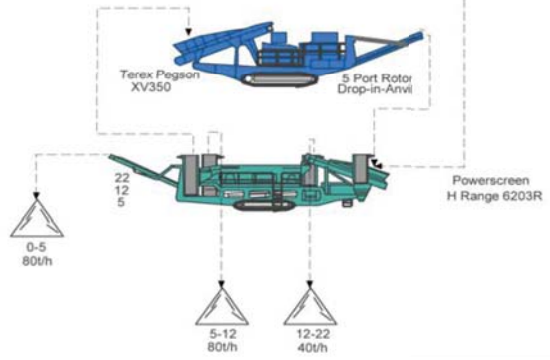
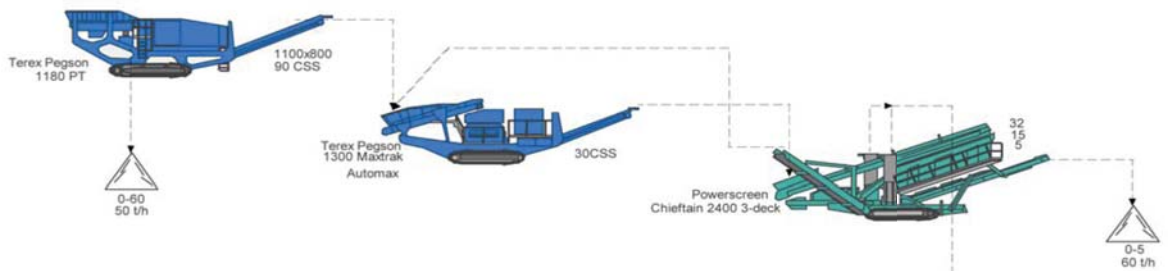
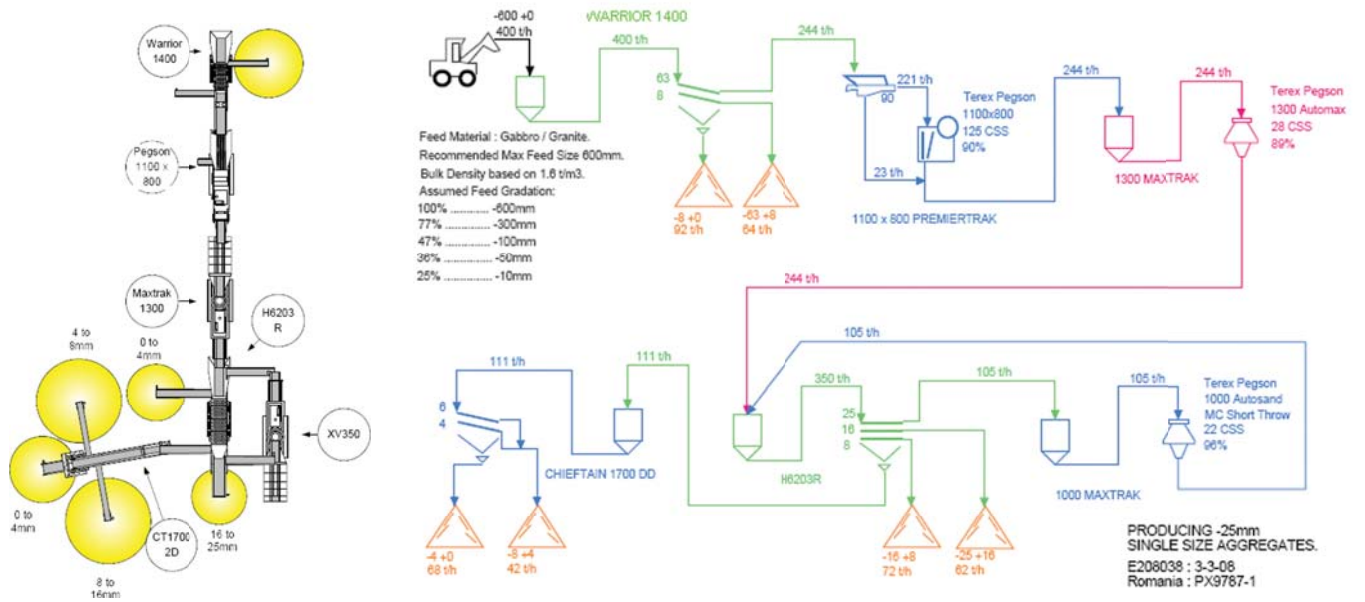

www.powerscreen.ro

Povestea HYUNDAI HEAVY INDUSTRIES (HHI) este una a provocărilor, pionieratului și a încrederii în viitor și începe în 1972 când au fost puse bazele celor 6 divizii ale grupului:

- » Construcția de nave civile și militare, submarine
- » Construcția de platforme maritime
- » Instalații industriale
- » Construcția de motoare
- » Construcția de sisteme și instalații electrice
- » Construcția de utilaje de construcții



Succesul grupului are la bază viziunea fondatorului Hyundai Heavy Industries Dl. Chung Ju-yung descrisă de: creativitate, gândire pozitivă și unitate neclintită.

Hyundai Heavy Industries este cel mai mare producător din lume de nave având o cotă de piață de 15% și în portofoliu câteva recorduri mondiale: cea mai mare navă LNG (216.000 mc), cea mai mare platformă maritimă (40.000 to), cel mai mare cargo (365.000 dwt), cel mai puternic motor din lume (108.920 CP).

Divizia de utilaje de construcții și-a început producția în 1985 sub motto-ul “Noi construim un viitor mai bun” și are în gamă 92 de modele: excavatoare pe șenile și pneuri, încărcătoare frontale articulate, încărcătoare rigide multifuncționale și echipamente industriale de ridicat, rețeaua de reprezentanți la nivel mondial ajungând la 485 de companii în 102 de țări.

Suportul pentru clienții europeni vine din Belgia unde a fost deschisă reprezentanța Hyundai Heavy Industries Europe (HHIE). Având în Belgia un stoc ce cuprinde aproximativ 95% din totalul de piese de schimb partenerii Hyundai Heavy Industries se pot baza pe o livrare a pieselor de schimb într-un interval maxim de 24 de ore.



EXCAVATOARE PE ȘENILE

Model	Greutate operațională	Putere motor	Capacitate cupă	Adâncime de săpare
R110-7A	11.800 kg	72 kW / 98 hp (1800 rpm)	0,30-0,59 m ³	5.620 mm
R110D-7A	12.500 kg	72 kW / 98 hp (1800 rpm)	0,30-0,59 m ³	5.620 mm
R140LC-7A	14.210 kg	89 kW / 121 hp (2000 rpm)	0,23-0,71 m ³	6.100 mm
R140LCD-7A	14.800 kg	89 kW / 121 hp (2000 rpm)	0,23-0,71 m ³	6.100 mm
R140LCM-7A	16.880 kg	89 kW / 121 hp (2000 rpm)	0,23-0,71 m ³	5.800 mm
R145-9 CR	14.600 kg	89 kW / 121 hp (2000 rpm)	0,23-0,71 m ³	5.990 mm
R160LC-7A	17.650 kg	94 kW / 128 hp (2000 rpm)	0,39-0,89 m ³	6.560 mm
R160LCD-7A	18.650 kg	94 kW / 128 hp (2000 rpm)	0,39-0,89 m ³	6.560 mm
R180LC-7A	18.700 kg	94 kW / 128 hp (2000 rpm)	0,39-1,05 m ³	6.560 mm
R180LCD-7A	19.770 kg	94 kW / 128 hp (2000 rpm)	0,39-1,05 m ³	6.560 mm
R210LC-7A	22.560 kg	113 kW / 154 hp (1900 rpm)	0,51-1,34 m ³	7.720 mm
R210LC-7A HC	23.770 kg	113 kW / 154 hp (1900 rpm)	0,51-1,34 m ³	7.530 mm
R210LC-7A LR	24.500 Kg	113 kW / 154 hp (1900 rpm)	0,51-1,34 m ³	11.760 mm
R250LC-7A	26.100 kg	131 kW / 178 hp (1900 rpm)	0,60-1,50 m ³	7.550 mm
R250LC-7A HC	28.620 kg	131 kW / 178 hp (1900 rpm)	0,60-1,50 m ³	7.180 mm
R290LC-7A	31.040 kg	169 kW / 230 hp (1900 rpm)	0,79-1,85 m ³	8.090 mm
R290LC-7A HC	33.310 kg	169 kW / 230 hp (1900 rpm)	0,79-1,85 m ³	7.790 mm
R290LC-7A LR	31.890 kg	169 kW / 230 hp (1900 rpm)	0,79-1,85 m ³	14.820 mm
R320LC-7A	33.600 kg	190 kW / 258 hp (1750 rpm)	0,90-2,10 m ³	8.220 mm
R320LC-7A HC	35.900 kg	190 kW / 258 hp (1750 rpm)	0,90-2,10 m ³	7.950 mm
R320LC-7A ME	33.600 kg	190 kW / 258 hp (1750 rpm)	0,90-2,10 m ³	5.880 mm
R360LC-7A	37.400 kg	221 kW / 300 hp (1850 rpm)	1,15-2,32 m ³	8.600 mm
R360LC-7A ME	37.400 kg	221 kW / 300 hp (1850 rpm)	1,15-2,32 m ³	6.440 mm
R360LC-7A LE	37.400 kg	221 kW / 300 hp (1850 rpm)	1,15-2,32 m ³	11.210 mm
R450LC-7A	46.800 kg	266 kW / 362 hp (1900 rpm)	1,38-3,03 m ³	8.910 mm
R450LC-7A ME	46.800 kg	266 kW / 362 hp (1900 rpm)	1,38-3,03 m ³	6.330 mm
R450LC-7A LE	46.800 kg	266 kW / 362 hp (1900 rpm)	1,38-3,03 m ³	11.560 mm
R500LC-7A	48.850 kg	266 kW / 362 hp (1900 rpm)	1,38-3,60 m ³	8.730 mm
R500LC-7A ME	48.850 kg	266 kW / 362 hp (1900 rpm)	1,38-3,60 m ³	6.150 mm
R500LC-7A LE	48.850 kg	266 kW / 362 hp (1900 rpm)	1,38-3,60 m ³	11.380 mm
R800LC-7A	83.790 kg	380 kW / 517 hp (1800 rpm)	3,40-5,10 m ³	8.750 mm





EXCAVATOARE PENTRU DEMOLĂRI (DM)

Model	Greutate operațională	Putere motor	Capacitate cupă	Lungime braț
R320LC-7A DM	40.000 kg	190 kW / 258 hp (1750 rpm)	2.10 m ³	21.000 mm
R450LC-7A DM	60.000 kg	266 kW / 362 hp (1900 rpm)	3.03 m ³	30.000 mm



EXCAVATOARE MATERIAL HANDLING (MH)

Model	Greutate operațională	Putere motor	Lungime braț
R210LC-7A MH	24.200 kg	113 kW / 154 hp (1900 rpm)	11.962 mm

EXCAVATOARE LONG REACH (LRE)

Model	Greutate operațională	Putere motor	Capacitate cupă	Lungime braț
R210LC-7A LRE	24.500 kg	113 kW/154 HP (1900 rpm)	0,51-0,80m ³	14.500 mm
R290LC-7A LRE	31.890 kg	169 kW/230 hp (1900 rpm)	0,51-0,80m ³	17.585 mm



EXCAVATOARE TOP DOWN (EGP)

Model	Greutate operațională	Putere motor	Adâncime de săpare
R200W-7A EGP	23.660 kg	122 kW / 166 hp (1900 rpm)	18.650 mm
R210LC-7A EGP	24.200 kg	113 kW / 154 hp (1900 rpm)	18.650 mm
R250LC-7A EGP	27.600 kg	131 kW / 178 hp (1900 rpm)	19.500 mm



EXCAVATOARE FRONT SHOVEL (FS)

Model	Greutate operațională	Putere motor	Capacitate cupă
R850LC-7A FS	86.500 kg	380 kW / 517 hp (1800 rpm)	4.5 m ³



EXCAVATOARE PE PNEURI

Model	Greutate operațională	Putere motor	Capacitate cupă	Adâncime de săpare
R55W-7A	5.450 kg	42 kW / 57 hp (2400 rpm)	0,07-0,18 m ³	3.800 mm
R140W-7A	14.900 kg	89 kW / 121 hp (2000 rpm)	0,23-0,71 m ³	5.720 mm
R170W-7A	17.500 kg	94 kW / 128 hp (2000 rpm)	0,39-1,05 m ³	6.320 mm
R200W-7A	20.600 kg	122 kW / 166 hp (1900 rpm)	0,51-1,34 m ³	6.380 mm
R140LCM-7A	16.880 kg	89 kW / 121 hp (2000 rpm)	0,23-0,71 m ³	5.800 mm

MINI ȘI MIDI EXCAVATOARE

Model	Greutate operațională	Putere motor	Capacitate cupă	Adâncime de săpare
R35Z-7A	3.650 kg	20 kW / 27 hp (2200 rpm)	0,11 m ³	3.150 mm
R55-7A	5.700 kg	42 kW / 57 hp (2400 rpm)	0,07-0,18 m ³	4.060 mm
R80-7A	7.800 kg	44 kW / 60 hp (2100 rpm)	0,15-0,31 m ³	4.150 mm
R200W-7A	20.600 kg	122 kW / 166 hp (1900 rpm)	0,51-1,34 m ³	6.380 mm
R140LCM-7A	16.880 kg	89 kW / 121 hp (2000 rpm)	0,23-0,71 m ³	5.800 mm

Noutăți Hyundai 2010: Lansare seria "-9"

Hyundai Heavy Industries va lansa anul acesta noua serie de utilaje trecând de la seria "-7A" la seria "-9". Noutățile constau în îmbunătățiri ale sistemului hidraulic, sistemului de operare, cabină și în apariția de noi modele și sisteme (ex. Excavatoare pentru lucrul în spații strânse; Sistemul de Monitorizare prin GPS Hi-mate).



ÎNCĂRCĂTOARE FRONTALE

Model	Greutate operațională	Putere motor	Capacitate cupă	Înălțime de descărcare
HL730-7A	9.700 kg	93 kW / 126 hp (2100 rpm)	1,20-2,40 m ³	3.640 mm
HL730-7A TM	10.000 kg	93 kW / 126 hp (2100 rpm)	1,20-2,40 m ³	3.780 mm
HL730-7A XTD	9.900 kg	93 kW / 126 hp (2100 rpm)	1,20-2,40 m ³	3.970 mm
HL740-7A	11.550 kg	108 kW / 147 hp (2100 rpm)	1,70-2,90 m ³	3.830 mm
HL740-7A TM	12.100 kg	108 kW / 147 hp (2100 rpm)	1,70-2,90 m ³	3.990 mm
HL740-7A XTD	11.850 kg	108 kW / 147 hp (2100 rpm)	1,70-2,90 m ³	4.250 mm
HL757-7A	13.800 kg	129 kW / 175 hp (2100 rpm)	1,90-3,10 m ³	3.910 mm
HL757-7A TM	14.300 kg	129 kW / 175 hp (2100 rpm)	1,90-3,10 m ³	4.020 mm
HL757-7A XTD	14.300 kg	129 kW / 175 hp (2100 rpm)	1,90-3,10 m ³	4.320 mm
HL760-7A	17.900 kg	160 kW / 218 hp (2100 rpm)	2,40-4,20 m ³	4.150 mm
HL760-7A XTD	18.700 kg	160 kW / 218 hp (2100 rpm)	2,40-4,20 m ³	4.610 mm
HL770-7A	23.100 kg	209 kW / 284 hp (2000 rpm)	3,40-5,20 m ³	4.310 mm
HL770-7A XTD	23.850 kg	209 kW / 284 hp (2000 rpm)	3,40-5,20 m ³	4.760 mm
HL780-7A	29.300 kg	250 kW / 340 hp (2000 rpm)	4,00-7,00 m ³	4.510 mm
HL780-7A XTD	30.000 kg	250 kW / 340 hp (2000 rpm)	4,00-7,00 m ³	4.930 mm



ÎNCĂRCĂTOARE RIGIDE MULTIFUNCȚIONALE

Model	Greutate operațională	Putere motor	Capacitate cupă	Înălțime de descărcare
HSL650-7	2.625 kg	32.5 kW / 44 hp (2500 rpm)	0,31 m ³	2.915 mm
HSL850-7	3.290 kg	50 kW / 68 hp (2400 rpm)	0,37 m ³	3.080 mm



Daemo este unul dintre principalii producători și furnizori în domeniul echipamentelor hidraulice în Coreea.

Daemo vinde și susține produsele prin rețeaua de distribuție și service din întreaga lume. A dezvoltat echipamente performante încă din 1987, iar produsele lor joacă un rol important în carierele de piatră, mine și în diferite domenii de construcții cum ar fi: demolarea clădirilor, drumurilor, cartierelor vechi și altele.

Împreună cu Hyundai Heavy Industries a dezvoltat o gamă completă de atașamente, ca de exemplu: ciocanele hidraulice, cu o tehnologie înaltă și performanță, folosind o echipă de profesioniști, fiind realizate cu un număr minim de piese, cu o structură simplă și cu o fiabilitate excelentă. Durabilitatea excelentă, fiabilitatea și o operare foarte simplă rezultă din cele enumerate mai sus, iar acestea dau clienților noștri un profit mai mare și o performanță mult mai bună în job-urile lor.

Înfruntând provocările globale într-o concurență acerbă, Daemo Engineering este într-o continuă dezvoltare a tehnologiilor ultramoderne prin afiliere cu cercurile academice de cercetare științifică a procesului de management performant pentru o îmbunătățire a calității la nivel de top mondial, oferind o gamă de produse competitivă și servicii de cel mai înalt nivel.



CIOCANE HIDRAULICE

Produs	Greutate operațională (kg)	Utilaj portant adecvat (tone)
DMB10	123	0.5 - 1.5
DMB20	155	0.8 - 1.5
DMB30	190	1.2 - 4.0
DMB40	210	3.0 - 4.5
DMB50	300	3.0 - 8.0
DMB70	430	5.0 - 8.0
DMB90	550	6.0 - 9.0
DMB140	950	10.0 - 15.0
DMB180	1,300	16.0 - 20.0
DMB210	1,800	18.0 - 25.0
DMB230	1,900	18.0 - 25.0
DMB250	2,350	22.0 - 29.0
DMB300	2,750	26.0 - 32.0
DMB360	3,000	28.0 - 36.0
DMB450	3,950	40.0 - 55.0

MULTIPROCESOARE

Produs	Greutate operațională (kg)	Utilaj portant adecvat (tone)
DMP230CM S	1,680	18.0 - 26.0
DMP230SM	1,760	18.0 - 26.0
DMP330CM S	2,700	27.0 - 36.0
DMP330SM	2,820	27.0 - 36.0

PULVERIZATOARE

Produs	Greutate operațională (kg)	Utilaj portant adecvat (tone)
DMC140	1,286	13.0 - 18.0
DMC180	1,343	16.0 - 23.0
DMC210	1,880	20.0 - 28.0
DMC300	2,334	27.0 - 36.0
DMC230 R	1,850	20.0 - 28.0
DMC300 R	2,600	27.0 - 36.0

FOARFECI

Produs	Greutate operațională (kg)	Utilaj portant adecvat (tone)
DMS250	2,000	22.0 - 27.0
DMS300	2,400	27.0 - 33.0
DMS330	2,500	27.0 - 33.0
DMS360	3,400	33.0 - 45.0



Producătorul spaniol de benzi de transport CINTASA a decis că este momentul să-și îndrepte atenția dinspre piețele vestice ale Europei și spre cele estice. Una dintre piețele atractive pentru spanioli este piața românească. După o analiză a potențialilor parteneri care pot reprezenta CINTASA în România aceștia au decis că experiența și poziția în piața românească a Powerscreen Corporation sunt cele mai potrivite pentru ceea ce reprezintă conceptul CINTASA. Așa că începând cu luna iunie 2009 Romcat Corporation este furnizorul soluțiilor de transport pentru o gamă largă de produse CINTASA pentru utilizatorii din România.

CINTASA și-a început activitatea în 1973 în Zaragoza ca o afacere de familie. În 1979 s-a transformat în societate pe acțiuni. În doar 6 ani a reușit să ajungă unul dintre cei mai importanți producători de benzi transportoare pentru agricultură, acesta fiind domeniul spre care s-a îndreptat la început CINTASA. În scurt timp, în cursul anilor '80, gama de produse s-a diversificat rapid, urmare a cererii venite și dinspre alte domenii. Astăzi, cu peste 35 ani de experiență, CINTASA furnizează soluții de transport pentru cele mai variate domenii: cariere, mine, balastiere, industria materialelor de construcții, industria prelucrării metalelor, industria alimentară, industria serviciilor de logistică, agricultură.

Urmare a politicii CINTASA de a avea permanent standarde de calitate conforme cu așteptările partenerilor săi, utilizatorii produselor sale, în anul 2000 CINTASA obține certificatul de calitate ISO 9001.



GAMA DE BENZI DE CAPACITATE SUPERIOARĂ

TTL - BENZI DE CAPACITATE SUPERIOARĂ

TUL - BENZI MOBILE ȘI DE ALIMENTARE

TCP - BENZI PENTRU REZIDUURI

TTR - BENZI DE CAPACITATE MEDIE

TCC - BENZI PENTRU AMBALAJE

TEB/TEC - BENZI PENTRU RIDICAT CU CUPE

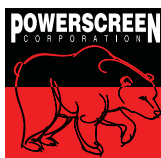

Service de calitate, cu oameni de calitate, pentru clienți de calitate

La departamentul de service, noi acordăm respectul cuvenit celor care au avut încredere în noi și au devenit partenerii noștri, prin cumpărarea unuia sau mai multe produse din portofoliul oferit de POWERSCREEN CORPORATION.

Știm că o mașină este performantă numai când lucrează la parametrii pentru care a fost construită. Știm, de asemenea, că oricât de performante sunt mașinile din gama unui brand, acesta poate fi compromis din lipsa de seriozitate, sau lipsa de profesionalism, sau lipsa de rapiditate în intervenție a service-ului. De aceea, echipa noastră se perfecționează continuu și se dotează continuu, pentru a fi la înălțimea cerințelor pe care le înglobează un service modern. Tehnicienii noștri sunt oameni căliți, cu caractere puternice și care știu că de activitatea lor și a departamentului în care-și desfășoară activitatea depinde succesul comun, al partenerilor noștri, dar și al nostru.

Piese de schimb originale sunt singurele care garantează performanțele maxime pentru care o mașină din portofoliul nostru a fost aleasă de către un partener. De aceea, noi acordăm o atenție deosebită aprovizionării cu consumabile și piese de schimb originale, la cele mai bune prețuri, pentru o calitate garantată. Prin contractele încheiate cu transportatori consacrați pe piața românească și nu numai, asigurăm livrări rapide și la prețuri corecte, direct în site, la cererea partenerilor noștri.

Am pus la punct toate detaliile în acest departament, pentru a diminua la minim timpii de staționare pentru mașinile care au nevoie de piese de schimb sau de lucrări de întreținere regulată sau intervenții pentru reparații.

Asigurăm orice piesa de schimb pe care furnizorii noștri ne-o pot pune la dispoziție din depozitele regionale, atât pentru mașinile vândute de noi cât și pentru mașini achiziționate de pe piața second-hand, fie că este vorba de brandurile pe care le reprezentăm, dar și pentru alte branduri care folosesc piese și componente compatibile cu cele ale brandurilor pe care noi le reprezentăm în România.



POWERSCREEN CORPORATION



POWERSCREEN
CORPORATION



POWERSCREEN
CORPORATION

Otopeni, Jud. Ilfov, Calea Bucureștilor Nr. 1, Lot 5

Tel.: +4 021 352 65 60

Fax: +4 031 815 73 57

Mobil: +4 0727 227 393

E-mail: office@powerscreen.ro

www.powerscreen.ro