

## DOZATOARE GRAVIMETRICE

Dozatoarele gravimetrice indeplinesc de acum o functie fundamentala in cele mai diverse procese de prelucrare a materialelor plastice: cantaresc, ajustand cu exactitate greutatea fiecarui component de dozat care intra in procesul de prelucrare.

New Omap propune noua serie **DGmix** disponibila in diverse modele, adecvate pentru a doza si amesteca pana la 8 componente, cu productivitati de pana la 3000 kg/h.

Materialul virgin, macinatura, colorantul si aditivii, sub forma de granule, sunt dozati pe rand dupa ce au fost setate procentele dorite prin intermediul ecranului tactil de control. Dozatorul gravimetric functioneaza automat dozand componentii in mod individual, in procentele corecte. In cazul terminarii materialului se va activa o alarma sonora.

Dozatoarele gravimetrice **DGmix** sunt usor de instalat si logica avansata cu autoreglare corecteaza automat erorile de dozare astfel incat sa mentina proportiile setate intre componente intotdeauna constante.

### Caracteristici standard:

- Toate materialele sunt cantarite
- Precizie controlata in mod constant
- Precizie de dozare  $\pm 0,1\%$
- Acuratetea dozarii este independenta de vibratii cand este montat direct pe masina
- Amestecator brevetat cu spirale inverse pentru o amestecare omogena
- Autocalibrare
- Autocorectie la fiecare ciclu succesiv
- Calcul automat al procentului exact de dozare
- Telecomanda cu ecran tactil color cu posibilitate de programare a pana la 300 de retete
- Pagini de control usor de interpretat cu pictograme
- Cuve detasabile pe modelele 50 si 150

### Alte caracteristici:

- Toate suprafetele in contact cu materialele sunt usor accesibile pentru schimbarea rapida a acestora
- Cuva de cantarire detasabila
- Camera de amestecare si amestecatorul din otel inoxidabil detasabile pentru a usura operatiile de curatare
- Eventualele dozatoare cu snec, aditionale, sunt demontabile pentru a permite o schimbare rapida de culoare sau aditivi.

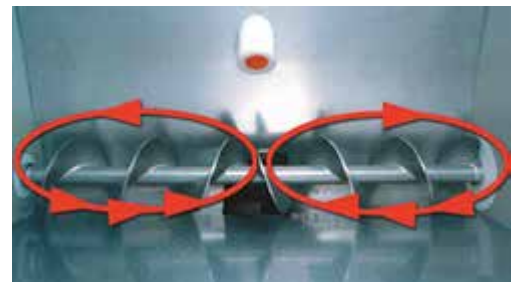



## SERIA DGmix 50-150



New Omap propune seria dozatoarelor gravimetrice **DGmix** cu modele disponibile de la 50 pana la 150, adecvate pentru a doza si amesteca pana la 6 componente cu productivitati de pana la 150 kg/h.

DIMENSIUNI		DGmix 50	DGmix 150	DGmix 150FB
A	mm	445	445	445
A1	mm	330	330	368
C	mm	775	775	813
C1	mm	817	817	861
DxE	mm	671x671	671x671	650x650
YxW	mm	175x175	175x175	175x175

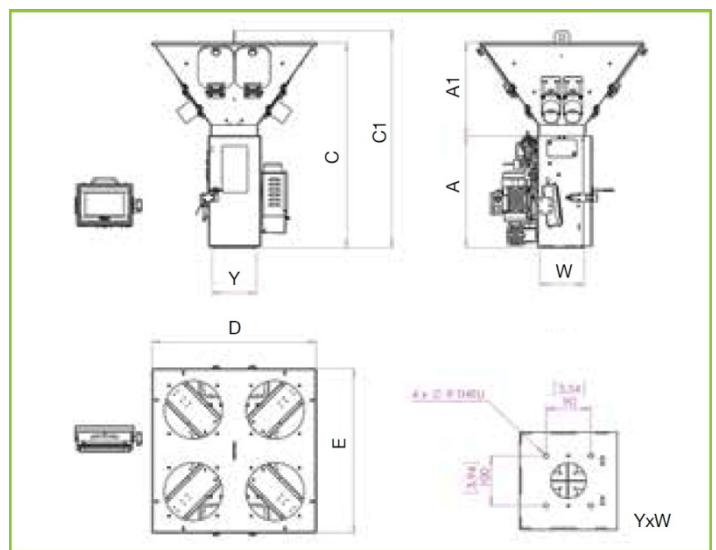

MODEL		DGmix 50	DGmix 150	DGmix 150FB
Greutate pe ciclu	g	600	800	800
Capacitate cuva individuala	dm <sup>3</sup>	12	12	12
Numar componente		4	4	4
Cuve detasabile		Da	Da	Nu (Cuva fixa)
Productivitate maxima*	kg/h	5-50	5-150	5-150
Componente suplimentare		0	0	2
Tensiune electrica	V/Hz	230/1/50	230/1/50	230/1/50

\* depinde de numarul de componente, tipul materialului, tipul de proces

**SERIA DGmix 350-1500**

New Omap propune seria dozatoarelor gravimetrice **DGmix** cu modele disponibile de la 350 pana la 1500, adecvate pentru a doza si amesteca pana la 8 componente cu productivitati de pana la 1500 kg/h.

DIMENSIUNI		DGmix 350	DGmix 650	DGmix 1000	DGmix 1500
A	mm	630	395	913	964
B	mm	940	1005	1271	1323
C	mm	1141	1206	1688	1739
DxE	mm	750x750	750x750	700x1050	700x1050
F	mm	1093	1092	1111	1111
GxG	mm	325x325	325x325	325x325	325x325
YxW	mm	120x326	120x326	170x465	170x465

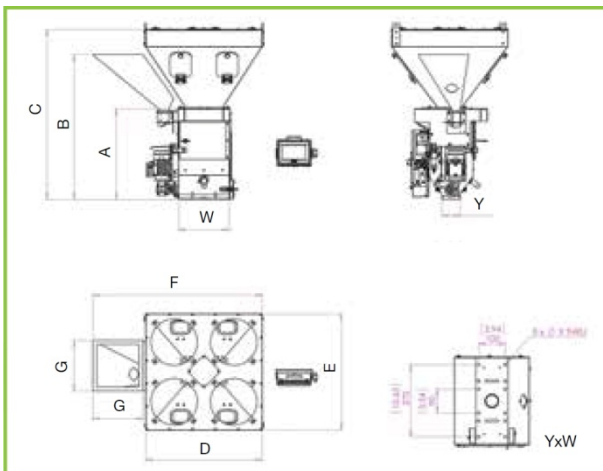
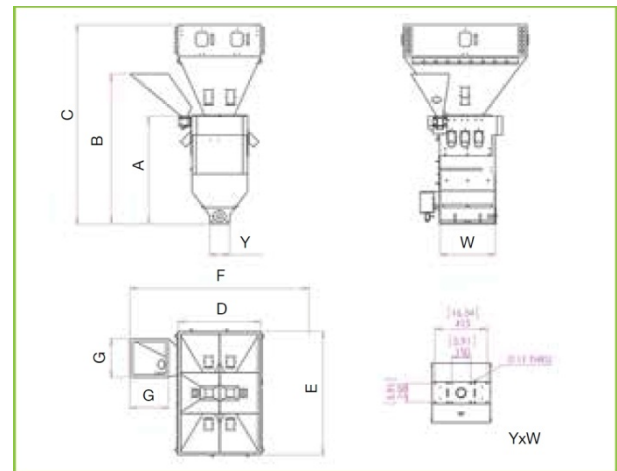
**DGmix 350-650**

**DGmix 1000-1500**

MODEL		DGmix 350	DGmix 650	DGmix 1000	DGmix 1500
Greutate pe ciclu	g	2000	4000	7500	12000
Capacitate cuva individuala	dm <sup>3</sup>	32	32	32	32
Numar componente		4	4	6	6
Componente suplimentare		2	2	2	2
Productivitate maxima*	kg/h	5-350	5-650	5-1000	5-1500
Tensiune electrica	V/Hz	400/3/50	400/3/50	400/3/50	400/3/50

\* depinde de numarul de componente, tipul materialului, tipul de proces

**Diverse accesorii disponibile:**

- Baza pentru conectare dozator gravimetric - masina
- Capac cuva proiectat pentru alimentatoare pneumatice
- Valva culisanta pneumatica pentru controlul fluxului de material pentru utilizare la sol
- Jgheab de descarcare pentru golire cuva
- Separator magnetic tip caseta
- Suport pe sol cu caseta de aspiratie material
- Statii de dozare suplimentare Micradose
- Carucior pentru suport la sol



7-01 Dozatoare gravimetrice, seria "DGmix 50-150" 230V/1/50 Hz						
MODEL	Greutate pe ciclu	Capacitate cuva individuala	Nr. componente	Cuve detasabile	Productivitate maxima*	Componente suplimentare
DGmix-50	600 g	12 dm <sup>3</sup>	4	Da	5-50 kg/h	0
DGmix-150	800 g	12 dm <sup>3</sup>	4	Da	5-150 kg/h	0
DGmix-150 FB	800 g	12 dm <sup>3</sup>	4	Nu(cuva fixa)	5-150 kg/h	2

\* depinde de numarul de componente, tipul materialului, tipul de proces



#### Incluse la modelele standard:

- pistol cu aer comprimat pentru curatare dozator
- iesire pentru alarma la distanta inclusiv alarma luminoasa
- port serial si USB pentru imprimanta
- controler cu touch screen si suporti de fixare
- motor monofazic amestecator cu economisire de energie
- amestecator brevetat cu spirale inverse
- cuva de cantarire si snec de amestecare usor de indepartat
- camera de amestecare cu invelis din otel inoxidabil
- card de memorie SD pentru salvarea datelor si actualizarea software-ului
- conexiune RS422 multi-drop pentru supraveghere
- pana la 300 de retete programabile
- placi electronice usor de inlocuit
- memorie pentru salvare configurare si date
- conexiune Ethernet

#### Accesorii ce pot fi adaugate, la cerere:

- baza pentru conectare dozator gravimetric - masina
- capac cuva proiectat pentru alimentatoare pneumatice
- valva culisanta pneumatica pentru controlul fluxului de material pentru utilizare la sol
- jgheab de descarcare pentru golire cuva
- separator magnetic tip caseta
- suport pe sol cu caseta de aspiratie material
- statii de dozare suplimentare Micradose (numai DGmix-150 FB)

7-02 Dozatoare gravimetrice, seria "DGmix 350-1500" 400V/3/50 Hz						
MODEL	Greutate pe ciclu	Capacitate cuva individuala	Nr. componente	Componente suplimentare	Productivitate maxima*	Nr. celule de sarcina
DGmix-350 Easy Drain	2000 g	32 dm <sup>3</sup>	4	2	5-350 kg/h	1
DGmix-650 easy Drain	4000 g	32 dm <sup>3</sup>	4	2	5-650 kg/h	1
DGmix-1000 Easy Drain	7500 g	32 dm <sup>3</sup>	6	2	5-1000 kg/h	1
DGmix-1500 Easy Drain	12000 g	32 dm <sup>3</sup>	6	2	5-1500 kg/h	1

\* depinde de numarul de componente, tipul materialului, tipul de proces



#### Incluse la modelele standard:

- pistol cu aer comprimat pentru curatare dozator
- iesire pentru alarma la distanta inclusiv alarma luminoasa
- port serial si USB pentru imprimanta
- controler cu touch screen si suporturi de fixare
- motor monofazic amestecator cu economisire de energie
- amestecator brevetat cu spirale inverse
- cuva de cantarire si snec de amestecare usor de indepartat
- camera de amestecare cu invelis din otel inoxidabil
- card de memorie SD pentru salvarea datelor si actualizarea software-ului
- conexiune RS422 multi-drop pentru supraveghere
- pana la 300 de retete programabile
- placi electronice usor de inlocuit
- memorie pentru salvare configurare si date

#### Accesorii ce pot fi adaugate, la cerere:

- baza pentru conectare dozator gravimetric - masina
- capac cuva proiectat pentru alimentatoare pneumatice
- suporturi pentru fixare controler cu touch screen
- valva culisanta pneumatica pentru controlul fluxului de material pentru utilizare la sol
- jgheab de descarcare pentru golire cuva
- separator magnetic tip caseta
- suport pe sol cu caseta de aspiratie material
- statii de dozare suplimentare Micradose

New Omap este capabil sa proiecteze si sa construiasca sisteme dedicate LIW (gravimetrice cu pierdere de greutate).

