

DESCRIERE

- ✓ Echipament automat de ambalare in in **folie termocontractibila**
- ✓ Este un echipament de **productivitate mare**: aproximativ **60 de pachete / min** (in functie de dimensiunile produsului)
- ✓ Util pentru ambalarea **produselor de diverse forme**
- ✓ Introducerea parametrilor de functionare se realizeaza cu ajutorul unui **panou de control cu touch screen** ce poate memora **programele de functionare**
- ✓ **Detecteaza lungimea produselor** automat, prin intermediul senzorilor
- ✓ **Costructia echipamentului permite usurinta in schimbarea bobinei de folie**



BENEFICII

- ✓ Ambalare cu grad ridicat de **rezistenta la depozitare**
- ✓ Avantajul de a oferi produselor un **aspect placut, mentinand aceasta proprietate pentru o perioada indelungata**
- ✓ **Rezistenta la rupere a foliei** utilizate este in functie de proprietatile acesteia
- ✓ Ambalare cu **rol de protectie al produselor**
- ✓ Produsele ambalate prin termocontractare (temperaturi ridicate) nu se deterioreaza (nu-si schimba proprietatile)
- ✓ Posibilitatea unei ambalari **individuale sau grupate**
- ✓ **Posibilitatea atasarii tunelului de termocontractare** - baxare (de ex. pentru industria conservelor)

SPECIFICATII TEHNICE

Dimensiune bara de sigilare transversala: 550 mm

Dimensiune maxima a produsului ambalat (L x l x h): ∞ x 450 x 200 mm

Viteza benzii de transport
(ajustabila prin variator electronic al frecventei): 30 m/ min

Productivitate: 60 pachete/ min (in functie de dimensiunea produsului)

Inaltimea conveiorului de alimentare: 800-900 mm

Alimentare electrica: 400 V.3Ph + N 50/60 Hz

Alimentare cu aer comprimat: NU

Total putere instalata: 4,5 Kw

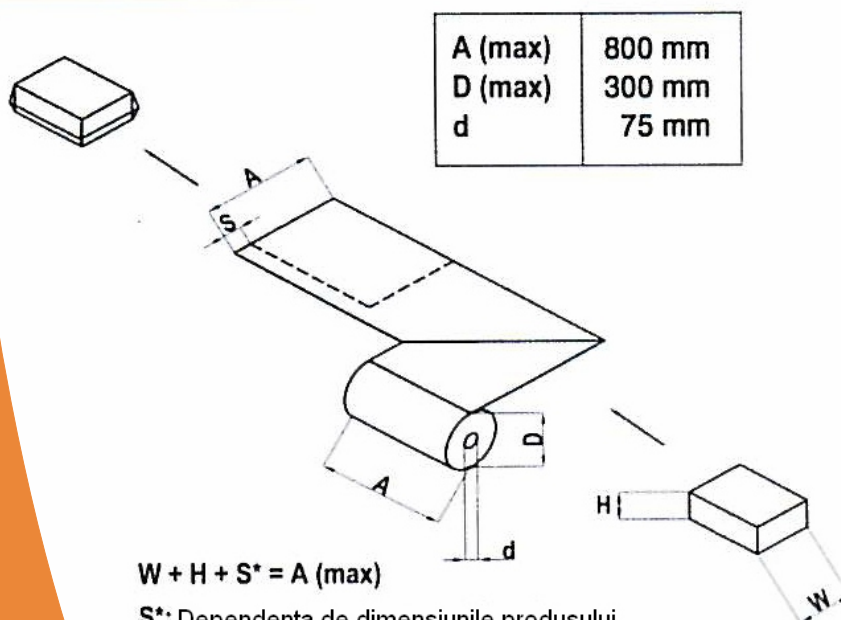
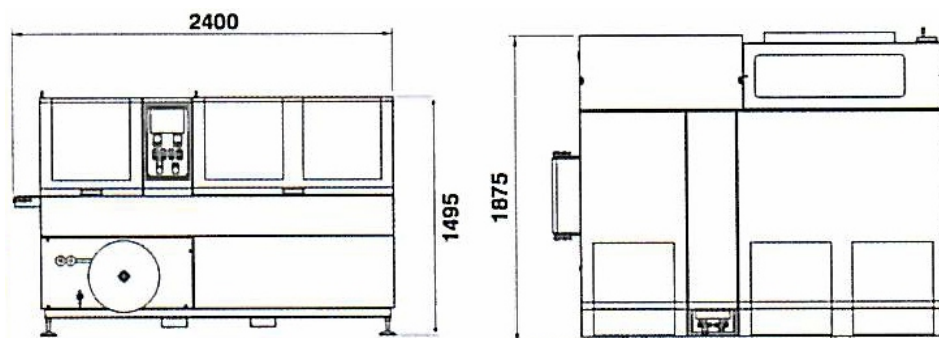

TIPURI DE APLICATII

- ✓ Promotii (obiecte promotionale sigilate in folie transparenta)
- ✓ Ambalare profile lungi (scanduri, steaguri, tevi etc)
- ✓ Baxare
- ✓ Ambalare produse alimentare (paine, braneturi, oua, fructe confiate, legume etc)
- ✓ Ambalare produse de papetarie, tiparituri (carti, ziare, reviste)
- ✓ Ambalare medii optice (CD, DVD)
- ✓ Ambalare jucarii

