

FRAP S4

MARCARE IN ADANCIME

Mașina cu percuție manuală pentru marcarea, numerotare, reperare, sertizare, nituire, poansonare.

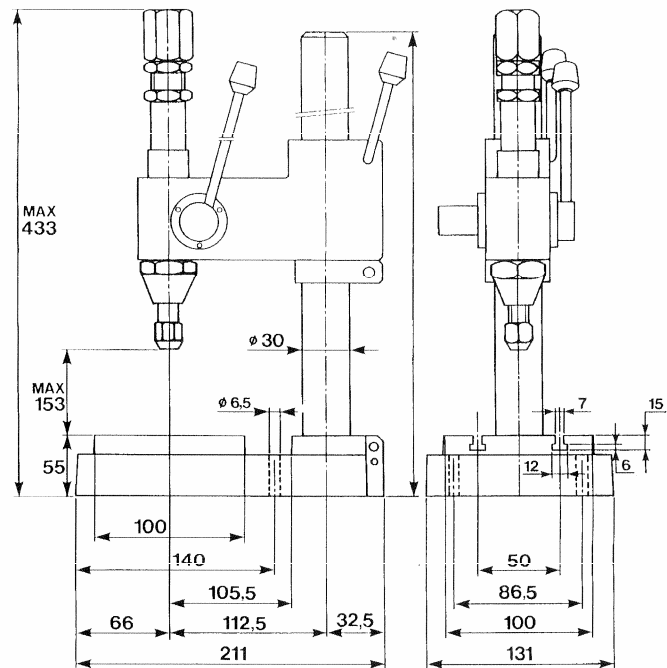
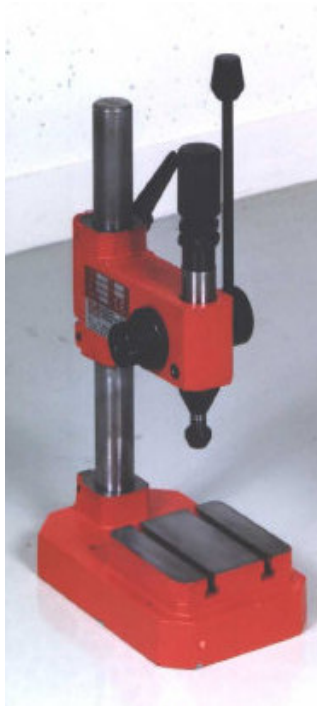

CARACTERISTICI

- Forța de lovire reglabila de la 0 la 600 kg
- Greutate : 11 kg
- Coadă : $\phi 8 \times 30$
- Productivitate orara : 1250 percutii in medie
- Posibilitate de montaj pe o coloana mai lunga

- Noi realizam toate gravurile adaptabile pe aceasta mașina.