

FRAP S5

MARCARE IN ADANCIME

Mașina cu percuție manuală pentru marcarea, numerotare, reperare, sertizare, nituire, poansonare.

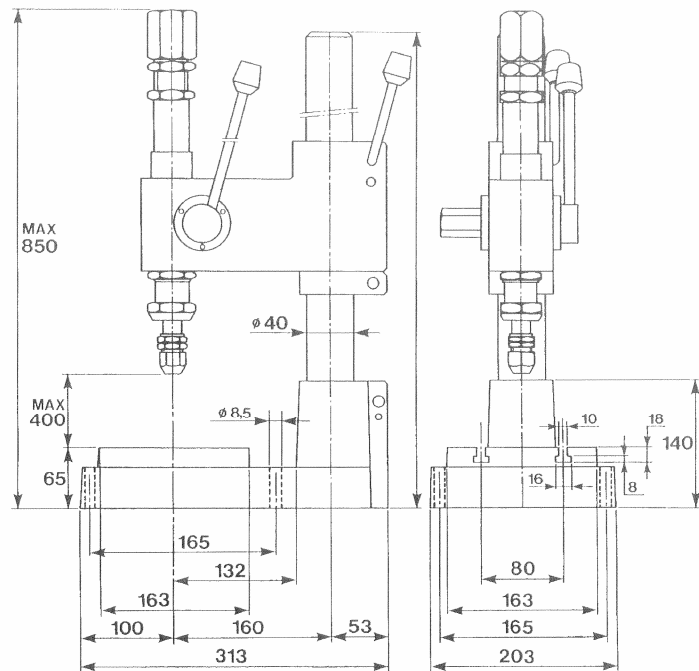
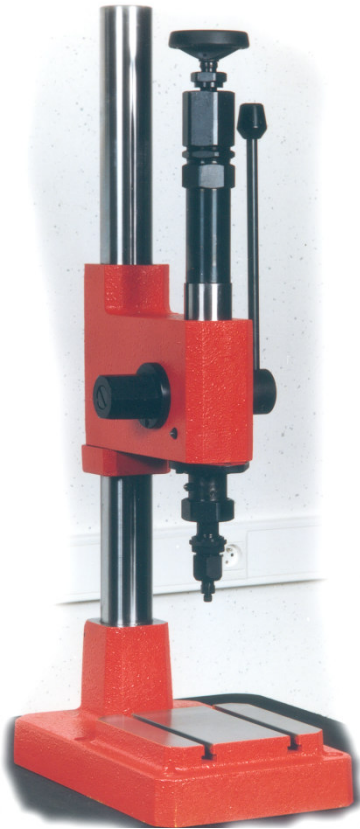

CARACTERISTICI

- Forța de lovire reglabila de la 0 la 3000 kg
- Greutate : 35 kg
- Coada : Ø 10 x 40
- Productivitate orara : 1000 percuții in medie
- Posibilitate de montaj pe o coloana mai lunga

- Noi realizam toate gravurile adaptabile pe aceasta mașina.

Ne rezervam dreptul de a aduce imbunatatiri si modificări acestui material. Aceasta pagina nu are caracter contractual