

Applications: pour l'usinage des extrémités de barres, axes, arbres et tubes.

Capacité: système modulaire flexible pour centres Ø 1,6 à 8,0 dans des barres et tubes Ø 7 à 51.

La tête de centrage **modul-R**

permet de centrer, dresser, et chanfreiner simultanément:

- profondeur constante des centres,
- temps d'usinage réduits,
- diminution du nombre et des changements d'outils,
- conception simple et rigide,
- économique, même pour les petites séries.

Applying: for machining the ends of bars, axles, shafts and tubes.

Capacity: flexible modular system for centres Ø 1,6 to 8,0 into bars and tubes Ø 7 to 51.

The new **modul-R** centre head allows to centre, to face the surface of the workpiece and chamfer simultaneously:

- constant depth of the centres,
- reduced machining times,
- less tools and change of tools,
- simple, rigid concept,
- cheap, even for small series.

modul-R



TÊTES DE CENTRAGE CENTERING HEADS

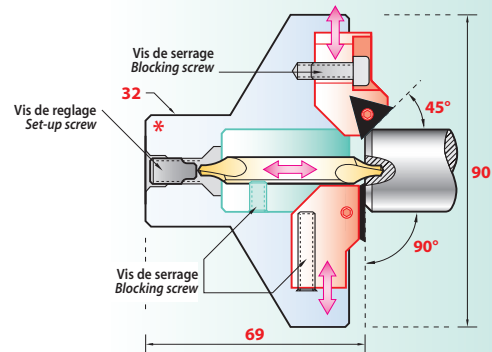
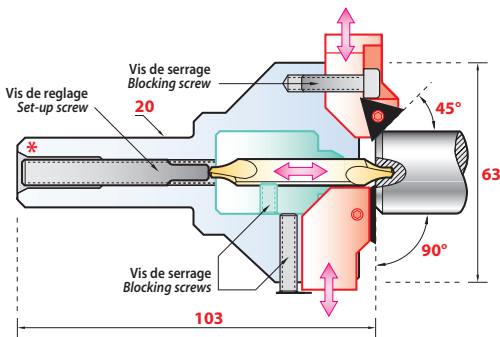

modul-R KIT 1

Capacité
Capacity
7-20 mm

€ •

Tête équipée comprenant:

- 1 tête de centrage
- 1 porte plaquette
- 1 plaquette
- 1 plaquette

- R-01
- R-10
- R-11
- R-15
- R-16

Centering head comprising:

- 1 centering head
- 1 insert holder
- 1 insert holder
- 1 insert
- 1 insert

* Queue avec 3 plats / Shank with 3 flats

modul-R KIT 2

Capacité
Capacity
7-51 mm

€ •

Tête équipée comprenant:

- 1 tête de centrage
- 2 porte plaquettes
- 1 porte plaquette
- 2 plaquettes
- 1 plaquette

- R-02
- R-10
- R-11
- R-15
- R-16

Centering head comprising:

- 1 centering head
- 2 insert holders
- 1 insert holder
- 2 inserts
- 1 insert

* Queue avec 1 plat • DIN 1835 / Shank with 1 flat

PORTE-PLAQUETTES ET PLAQUETTES INSERT-HOLDERS AND INSERTS

Pour tête de centrage **R-01** / For centering head **R-01**

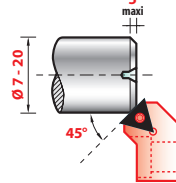

PORTE-OUTILS ET OUTILS TOOL-HOLDERS AND TOOLS

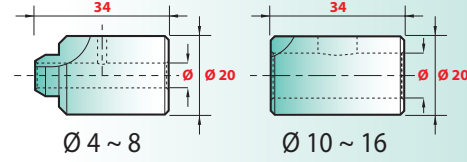

Pour tête de centrage **R-02** / For centering head **R-02**

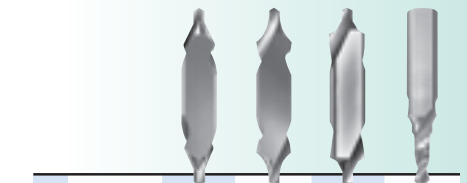
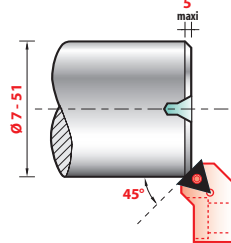
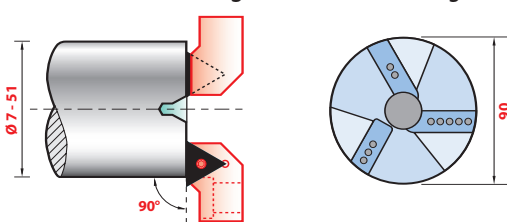

Ø	R-20	Page 17	Page 23	Page 25	Page 28
4,0	€ •		4 x 1,6	4 x 1,6	
5,0	•	5 x 2,0	5 x 2,0		
6,0	•			M3	
6,3	•	6,3 x 2,5	6,3 x 2,5	6,3 x 1,6	
8,0	•	8 x 3,15	8 x 3,15	8 x 2,0	M4
10,0	•	10 x 4,0	10 x 4,0	10 x 2,5	M5
11,2	•			11,2 x 3,15	
12,5	•	12,5 x 5,0	12,5 x 5,0		M6
14,0	•			14,0 x 4,0	M8
16,0	•	16,0 x 6,3	16,0 x 6,3		M10

DRESSAGE / FACING

PORTE-PLAQUETTE / INSERT-HOLDER	R-10	€ •
PLAQUETTE CARBURE* CARBIDE INSERT (ISO)	R-15	€ •

* Livrées par boîtes de 10 plaquettes / Supplied per boxes of 10 inserts

CHANFREINAGE / CHAMFERING

PORTE-PLAQUETTE / INSERT-HOLDER	R-11	€ •
PLAQUETTE CARBURE* CARBIDE INSERT (ISO)	R-16	€ •

* Livrées par boîtes de 10 plaquettes / Supplied per boxes of 10 inserts

FORETS A CENTRER 20 x 6,3 - 20 x 8 FORET ETAGE M12 = MONTAGE DIRECT DANS modul-R / R-02
CENTRE DRILLS 20 x 6,3 - 20 x 8 STEP DRILL M12 = DIRECT FITTING INTO modul-R / R-02