



1

**Aplicații:**

Producția de blocuri din beton pentru: zidărie, fundație, stâlpi, planșeu, centură, coșuri de fum.

Producția de rigole deschise, rigole carosabile, capace rigolă carosabilă

**Avantaje:**

- Acționare electrică – motor cu electrofrână + reductor
- Decofrare comandată automat la atingerea cotei de înălțime stabilită pentru elementele din beton fabricate.
- Oprirea automată a matriței la 5cm deasupra elementelor din beton fabricate pentru ca mașina să poată fi mutată într-o nouă poziție de lucru.
- Matrița și contramatrița își vor relua poziția pentru o nouă turnare printr-o simplă apăsare de buton
- Oprirea automată a vibrației la decofrare
- Componentele părții de automatizare sunt marca Schneider Electric/ Telemecanique.
- Vibrator profesional cu un consum redus de energie
- Distanța optimă dintre matriță și contramatriță asigură o poziție de lucru comodă pentru operator
- Utilizare și întreținere simplă
- Varietate mare de matrițe
- Posibilitatea montării unor matrițe pentru elemente din beton înalte (maxim 370mm)\*

**Caracteristici tehnice:**

- Dimensiuni maxime matrită: 1000x500mm
- Înălțime minimă/ maximă produs finit: 150mm/ 370mm
- Durata unui ciclu: 60 secunde
- Putere instalată: 0,85 kW
- Tensiune de alimentare: 380V (optional 220V – motorul nu va mai avea electrofrână)
- Dimensiuni de gabarit: 1,45x 1,55 x 1,7 m
- Masa mașinii (cu matrită): 425 kg
- Frecvență vibrații: 3000rpm
- Cantitate necesară de beton semiuscat: 2,5 mc/ oră
- **Malaxor recomandat: MX620L**

**Matrite:**



**Producția de serie:** matrite pentru blocuri de zidărie cu lungimea de maxim 400mm și cu maxim 4 compartimente;



**La comandă:** matrite pentru blocuri cu lungimea între 400 și 500mm cu 3 până la 8 compartimente, matrite pentru coșuri de fum, matrite pentru bolțari de stâlp, matrite pentru bolțari de planșeu, matrite pentru bolțari de colț, matrite pentru rigole, matrite pentru capace de rigola alte matrite după desenul beneficiarului.

\*) Numărul de motovibratoare suplimentare necesare pentru matritele mai înalte se va stabili în funcție de masa elementelor din beton ce urmează a fi fabricate

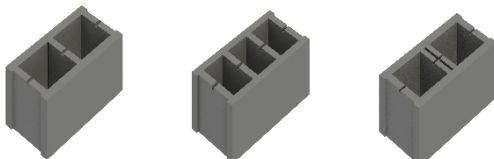
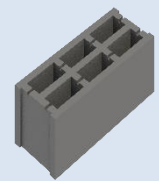
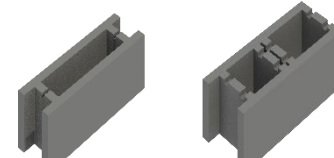
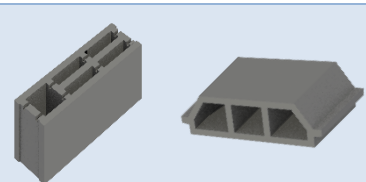
<b>Dimensiuni Bloc din beton</b> Lățime x lungime x înălțime (mm)	<b>Nr. de bucăți/ matrită</b>	<b>Nr. de bucăți/ oră (* )</b>
300x400/500x200	3	150
240x400/500x200	4	200
200x400/500x200	5	250
150x400/500x200	6	300
120x400/500x200	7	350
100x400/500x200	9	450

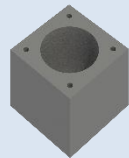
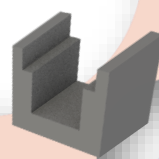
\* Presă se alimentează manual cu beton. Productivitatea va fi influențată de modul de organizare a secției de producție și de eficiența operatorului

PRETURI		EURO
<b>PRESA MOBILA SMART PME 5B200 (echipată cu 1 matriță la alegere din producția de serie.)</b>		3.000,00
MATRITE SUPLIMENTARE		
PRODUS DIN BETON		
<b>Bloc de zidarie</b> Lmax=400mm Hmax=200mm Numar maxim de gauri: 4		1.000,00
<b>Bloc de zidarie</b> Lmax=500mm Hmax=200mm Numar maxim de gauri: 6		1.250,00
<b>Bloc de elevatie</b> Lmax=500mm Hmax=200mm		1.250,00
<b>Bloc de colt; Bloc de planseu;</b> Lmax=500mm Hmax=200mm		1.300,00
<b>Bloc de zidarie nud si feder</b> Lmax=500mm Hmax=200mm Numar maxim de gauri: 8		1.300,00
<b>Bloc din beton pentru cos de fum</b> Lmax=300mm Hmax=200mm		1.000,00
<b>Rigola carosabila</b> 600x650x370mm 1 bucata/ matrița		1.000,00

<b>Rigola deschisă</b> <b>900x330x370mm</b> <b>2 bucata/ matrita</b>		1.000,00
<b>Capac rigola carosabila</b> <b>490x300x150mm</b> <b>3 bucati/matrita</b>		1.000,00

4

**Alte matrite:** prețul se stabilește în funcție de complexitatea elementului din beton ce urmează a fi produs.

**Prețurile nu includ TVA și nu includ servicii de transport.**

*Gratuit:* rețete de fabricație, lista standarde aplicabile, informații legislative cu privire la punerea pe piață a produselor pentru construcții, instruirea personalului desemnat de beneficiar pentru a lucra cu utilajul. Garanție: 12 luni. Asistență tehnică: permanent

**Arghir Prodex SRL** este producător de blocuri de zidărie, pavaje, borduri, tuburi din beton. Achiziționând utilaje de la noi beneficiați și de experiența noastră acumulată începând din anul 2000 până în prezent!

