

SPECIFICATIA TEHNICA
Autoutilitara cu tractiune pur electrica marca MELEX
model: N.50 cu omologare de tip "N1" 3,5t.

Autoutilitarele "MELEX" sunt dintre cele mai bine vandute si fiabile utilitare full electrice din Europa

- Producatorul polonez MELEX este cea mai mare si veche fabrica din Europa pentru acest tip de electrocare si vehicule 100% electrice - cu experienta de 52 ani,
- Masini foarte rezistente, cu costuri reduse de întreținere și operare, cu durabilitate sporita.
- Designul său este conceput special pentru un service rapid si accesibil, cat si suspensii ridicate
- Manevrabilitate si stabilitate in mers excelente datorita sistemului modern de Suspensie fata tip autoturism cu dublu arc – "MacPherson" cu amortizoare + arcuri si anvelope clasice de 13"
- Reducerea semnificativă a costurilor de operare și întreținere de-a lungul anilor.

Date tehnice / model autoutilitara	MELEX N.50 cu bena din profile de aluminiu
Omologare de tip pentru circulatie pe drumuri publice	N1 (pana la 3,5 t)
Noul Melex -N.50 este unul dintre cele mai sigure vehicule electrice de pe piață din clasa sa. Vehiculul nostru este testat la impact și îndeplinește cerințele UNECE R12.	da
LUNGIME / LATIME / INALTIME (mm)	3980 / 1365 / 1872
DIMENSIUNI CARGO BENA cu OBLOANE RABATABILE cu încuietori ascunse (mm)	2100 x 1250 x 300 mm
CLEARANCE/GARDA LA SOL / SUSPENSII RIDICATE (mm)	231
CAPACITATE de INCARCARE PE CARGO BENA	2 pers. + 1000 kg
SCAUNE PENTRU 2 PERSOANE	DOUA SCAUNE SEPARATE – REGLABILE, CONFORTABILE
CARCASA CABINA - ABS plastic termoformata, rezistenta la impact si uzura	CU GEAMURI CU DESCHIDERE MANUALA-ORIZONTALA
CABINA CU USI SOLIDE-TRANSPARENTE	CU DESCHIDERE standard IN FATA
SASIU din OTEL GALVANIZAT si VOPSIT PENTRU PROTECTIE MAXIMA	da
SUSPENSII: tip autoturism cu dublu arc - "pseudo MacPherson" !!!	da
VITEZA MAXIMA	50 km/h
PARCURS MAXIM / PARCURS MEDIU (km.)	115 / 90
SCHIMBATOR VITEZA MERSUL INAINTE: "SPORT-max. 50km/h si ECO-max. 25km/h"	da
MOTOR ELECTRIC 3-fazat, CU CONSUM REDUS, fara INTRETINERE	8 kW / da
BATERIA DE TRACTIUNE tip "LITHUM"	10,24 kWh
TERMEN INCARCARE BATERII din CAPACITATE de 30% pana la 100%	in maxim 5-6 ore
ANVELOPE NORMALE FARA CAMERA clasice de 13"	165/70R13C
JANTE din Aluminiu	jante din aliaj
SISTEM DE FRANARE HIDRAULIC - tip autoturism, cu Dublu Circuit	discuri fata si tamburi spate
FRANA DE SERVICIU (de parcare) - sistem automat de frana de parcare	frână electronică
SEMNALIZARE si ILUMINARE EXTERIOARA	da, Full
STATIE INCARCARE BATERII - INCORPORATA , AUTOMATA LA 220V	da
CENTURI DE SIGURANTA pe 3 PUNCTE + PRIZA de 12V pt. INCARCATOR TELEFON + PARASOLAR + OGLINDA RETROVIZOARE	da / da / da
INDICATOR COMBINAT la BORD tip "LCD" cu TOATE DATELE Necesare	da
- NIVEL BATERIE, VOLTAJ, VITEZA, PARCURS TOTAL/ZILNIC, ORA, ETC.	da / da / da / da / da
SEMNAL ACUSTIC MERS INAPOI – PORNIT AUTOMAT	da
STOPURI tip "LED-uri" / FARURI DE ZI PORNITE PERMANENT tip "LED-uri"	da / da
SISTEM SPECIAL DE AVERTIZARE MERS INAINTE – AUTOMAT Sistemul de avertizare acustică a vehiculelor (AVAS) este proiectat să emită sunete de avertizare a vehiculelor și să alerteze pietonii cu privire la prezența vehiculelor cu propulsie electrică.	da
PARBRIZ DIN STICLA SECURIZATA CU STERGATOR SI CU SPALARE	da
INCALZIRE ELECTRICA a PARBRIZULUI IMPOTRIVA ABURIRE SI INGHET	da
INCALZIRE CABINA CU RADIATOR ELECTRIC is VENTILATOR de 670 W	da
CULOARE CABINA cu 2 usi transparente si decal rosu colorat pentru ușă - STANDARD	ARGINTIU-"SILVER"

Motor trifazat AC-48V, putere-8 kW cu putere de vârf-14,3 kW ; Lumina interioara ; Lămpi LED din spate ; Lumină de ceață spate ; lumini de zi cu LED ; priză 12V în bord ; Siguranta in cabina - testat la impact ; Selectorul de direcție este montat pe coloana de direcție ; Suporturi de pahare duble pe fiecare parte ; cârlig pentru jachetă ; Mânere de prindere interioare ; Panta – max. 20% ; Raza de virare 4250 mm

da / da / da / da / da / da / da

- Revizii obligatorii si mentenanta periodica pe perioada garantiei:

- I - la 12 luni sau 360 ore de lucru
- II - la 24 luni sau 720 ore de lucru
- III - la 36 luni sau 1080 ore de lucru

- in total 3 revizii, efectuate la sediul beneficiarului cu echipa specializata mobila

da



L (Long Chassis + 502mm extension)

mm (inches)

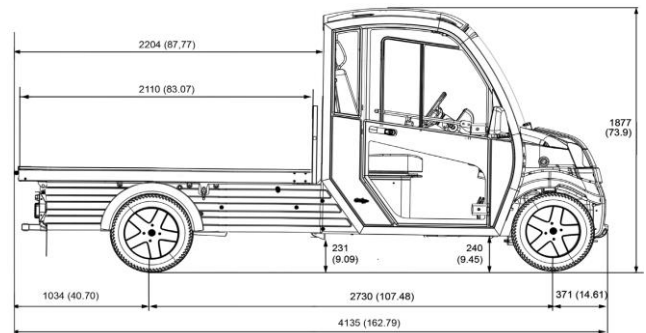

Melex N.50 user's manual, 1st edition

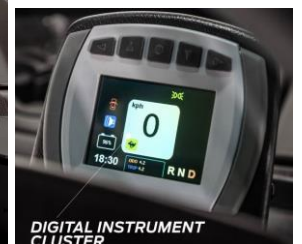

MELEX N.50 - 3,5 t.
NI homologation
www.electroauto.bg

VAN BOXES
1,6m³, 2,1m³, 2,8m³, 4,1m³

