

ALIMENTATORE A CARRELLO

TROLLEY FEEDER

ALIMENTATOR A CARUT

MOD. AC

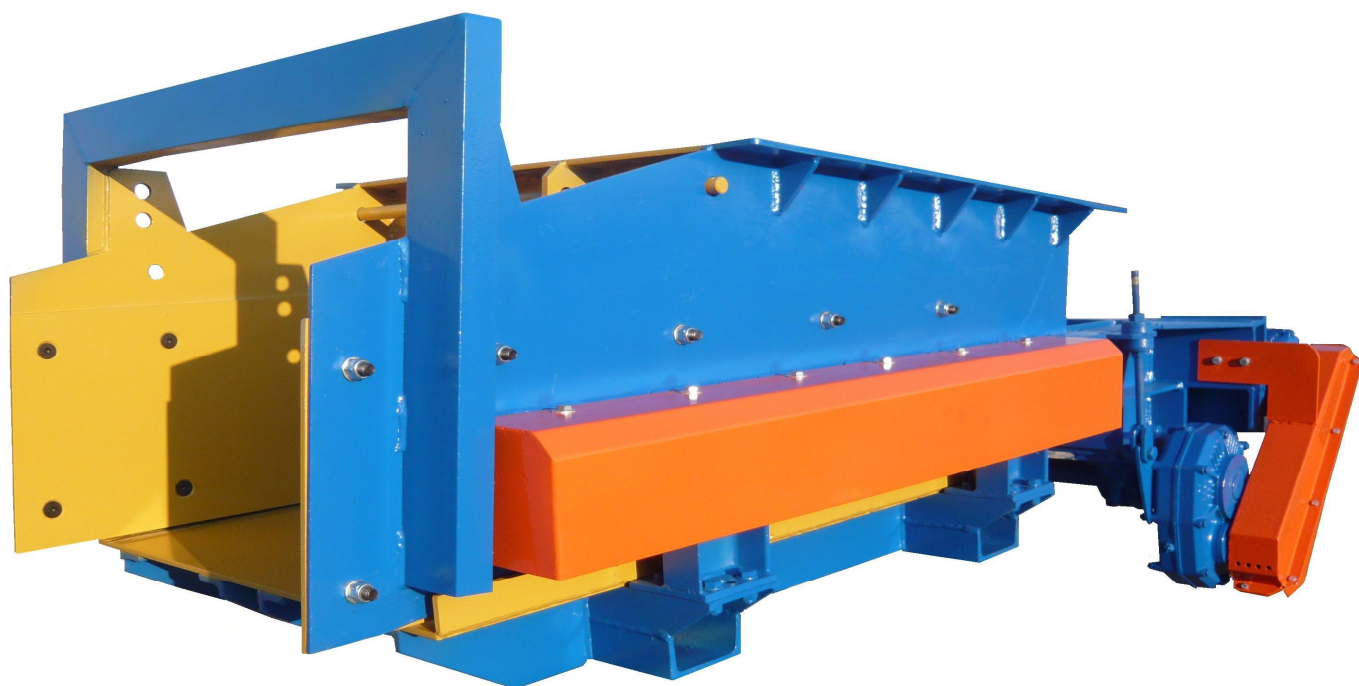

Gli alimentatori a carrello vengono impiegati per estrarre il materiale inerte da tramogge e da tunnel posti sottocumuli. Essi sono adatti ad estrarre materiali sporchi e bagnati come materiali provenienti da frantumazione di roccia. Sono costituiti da un carrello che grazie al suo moto alternato permette di dosare l'alimentazione. L'avanzamento uniforme del materiale avviene pertanto per mezzo del moto rettilineo alternativo imposto dal meccanismo biella-manovella al carrello, la cui corsa può essere facilmente registrabile a seconda delle esigenze di portata e dalla presenza di barrotti posti davanti alla bocca d'uscita dell'alimentatore stesso. Il carrello scorre su sfere in modo da ridurre al minimo eventuali attriti e le pareti sono foderate con lamiera antiusura.



The trolley feeders is suitable to extract aggregates, especially dirty and wet materials, from hoppers and tunnels located under-heaps. They consist of a trolley whose reciprocating movement enables to control the feeding quantity. In fact, a connecting rod and crank system gives the trolley a rectilinear reciprocating motion which allows the uniform forward movement of the material. The run can be easily recorded according to the capacity needs and to the presence of short beams located right in front of the exit of the feeding machine. The trolley runs on rolling balls in order to ensure the reduction of any friction and it is made of anti-wear sheet metal.



Alimentatorul cu carut este utilizat pentru extragerea materialului de la buncar sau tunele dispuse sub gramezile de agregate. Ele sunt adaptate pentru extragerea materialului ud, murdar sau material provenit din concasarea mineralelor. Sunt construite dintr-un carut care permite o alimentare uniforma si dozajul materialului. Alimentarea uniforma al materialului este produsa de un carut printr-o miscare rectilinie impus de un mecanism bila-manivela, cursa carutului poate fi modificata in functie de alimentare. Cursa carutului se face pe bile pentru a reduce la minim uzura peretilor captusite cu tabla antiuzura.

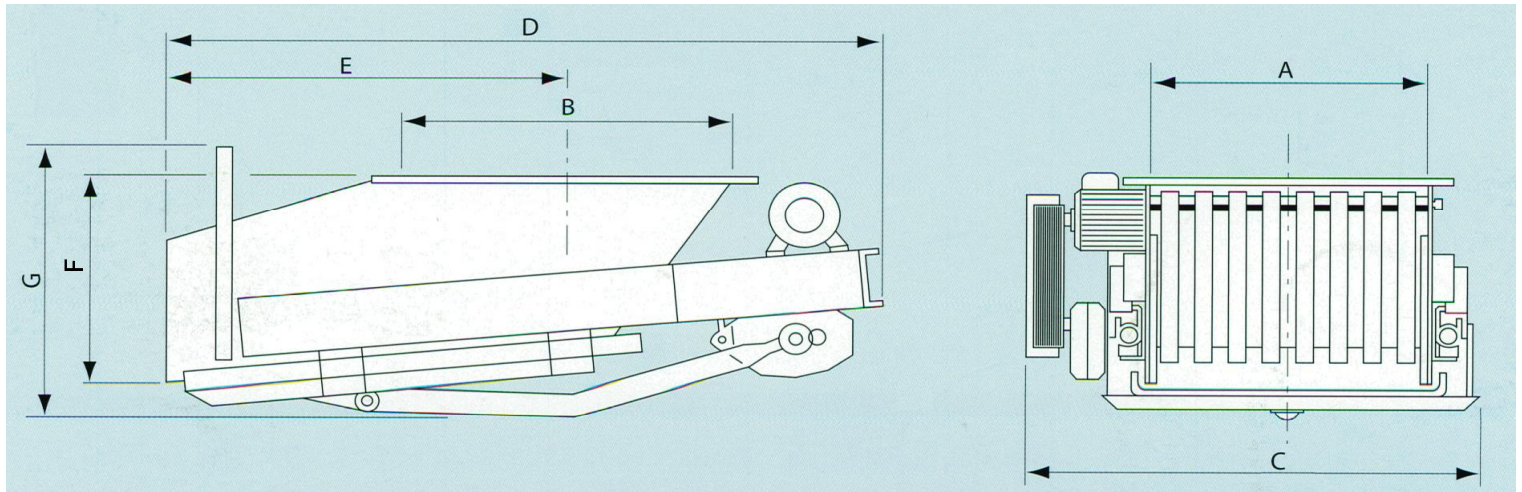

DIMENSIONI E CARATTERISTICHE TECNICHE - DIMENSIONS AND TECHNICAL FEATURES - DIMENSIUNI SI CARACTERISTICHE TEHNICE

MODELLO MODEL MODELUL	DIMENSIONI - DIMENSIONS - DIMENSIUNI (mm.)							Portata Oraria Hourly flow rate Productie/ora mc/h	Pezzatura Piece size Marimea (max) mm.	Potenza Inst. Power Inst. Putere Inst. kW	Peso Weight Greutatea Kg.
	A	B	C	D	E	F	G				
AC 65x65	650	650	1160	1700	900	540	740	30 - 100	250	3	650
AC 85x100	850	1000	1400	2170	1200	610	880	50 - 150	350	4	1000
AC 85x120	850	1200	1450	2980	1430	900	1000	50 - 150	400	4-5,5	1400
AC 90x150	900	1500	1460	3300	1800	890	1150	75 - 200	450	5,5	2000
AC 120x150	1200	1500	1530	3300	1600	1050	1250	75 - 250	500	7,5	2400



SERRAGLIO GIORGIO S.A.S.

33098 Via Grava, 25 ARZENE (PN)
Tel. +39 (0) 434 899489 Fax +39 (0) 434 899637
e-mail: serraglio@serragliogiorgiosas.it
<http://www.serragliogiorgiosas.it>

Agente di zona/Area agent/Agente de zona