

ROI JENSEN X5 și JENSEN XW5

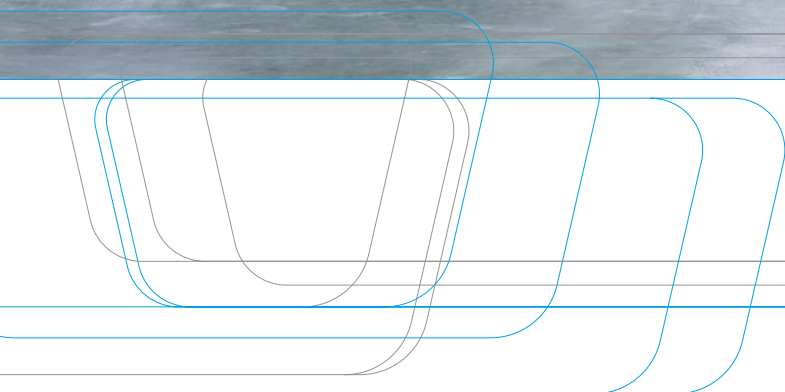

## JENSEN X5 și JENSEN XW5

O mașină combinată rapidă și fiabilă și soluția standard pentru realizarea a 1,2 sau 3 jumătăți clasice cu

**JENSEN S5 & JENSEN SW5** stivuitoare de mare capacitate, piese mari

**JENSEN**®



## rezumat

The JENSEN X5 este o gamă de mape combinate cu pliere laterală disponibile pe o bandă pentru piese mari și două sau patru benzi pentru piese mici. Dosarul a fost proiectat cu mai puține părți în mișcare decât alte mape combinate convenționale, ceea ce îl face foarte rapid și fiabil. Secțiunea de pliere transversală a mașinii vine în mai multe configurații posibile pentru a se potrivi tipului de lenjerie, amestecului de produse și modelelor de pliere necesare. În plus, poate fi combinat cu o combinație de piese mici încrucișate și stivuitoare pentru a face o linie de călcat multifuncțional.

The JENSEN XW5 este o dezvoltare specifică având în vedere dimensiunile mari ale lenjeriei de hotel. Secțiunea de deschidere a pliului transversal este cu 1030 mm (41"), cu 200 mm (8") mai mare decât JENSEN X5, făcând posibilă procesarea lenjeriei de 4 metri (158") în lungime. La fel ca modelul JENSEN X5, JENSEN XW5 este disponibil cu o selecție de secțiuni transversale care au fost proiectate cu atenție pentru a satisface diferite cerințe de pliere.

## Repere

- Soluție standardizată pentru pliere rapidă, simplă și fiabilă;
- Două pliuri laterale disponibile (B + C);
- Patru configurații posibile de pliere transversală;
- Motoare de mare putere cu protecție la suprasarcină încorporată;
- Viteza standard de până la 60 de metri pe minut;
- Transmisia cu curea dantată pentru niveluri reduse de zgomot;
- Design prietenos pentru întreținere și service;
- Placi galvanizate pentru preluarea electricității statice;
- Viteza folderului este reglată sincron cu viteza călătorului;
- Lățimea de lucru de 3000, 3300, 3500 mm (118", 130", 138");
- Deschidere de pliere transversală JENSEN X5: 830 mm (33");
- Deschidere de pliere transversală JENSEN XW5: 1030 mm (41").

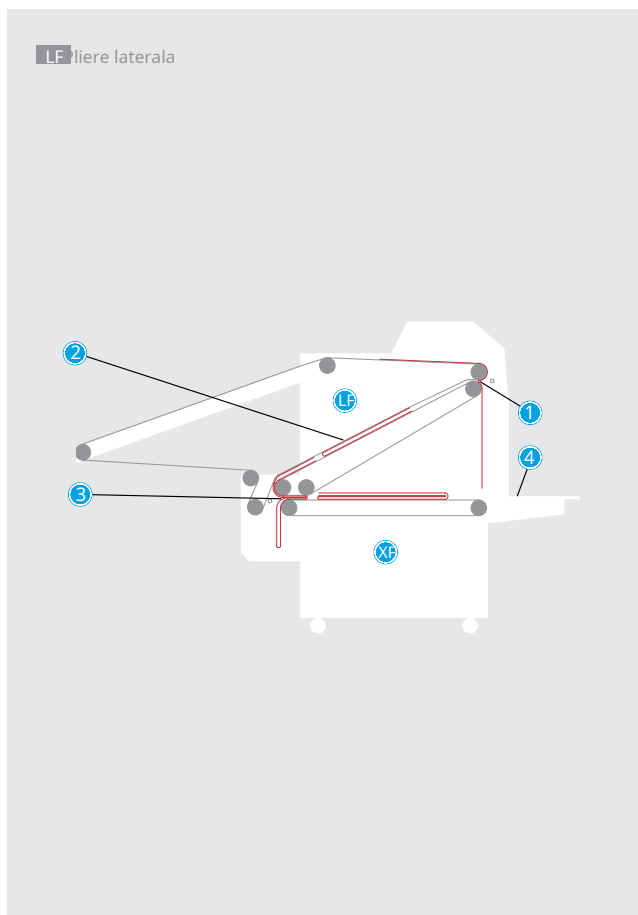

Configurație cu două pliuri laterale

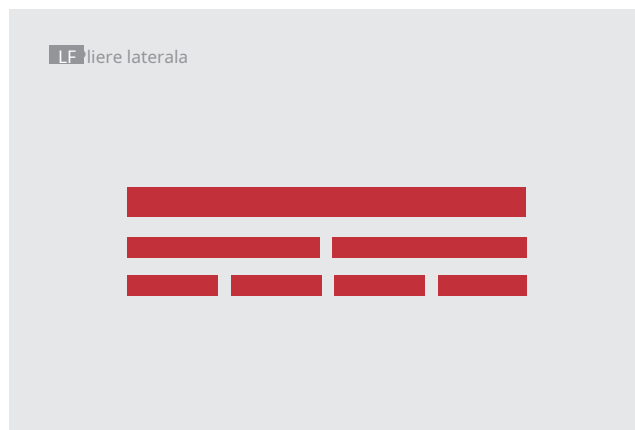

Diviziuni de benzi - Secțiune de pliere laterală

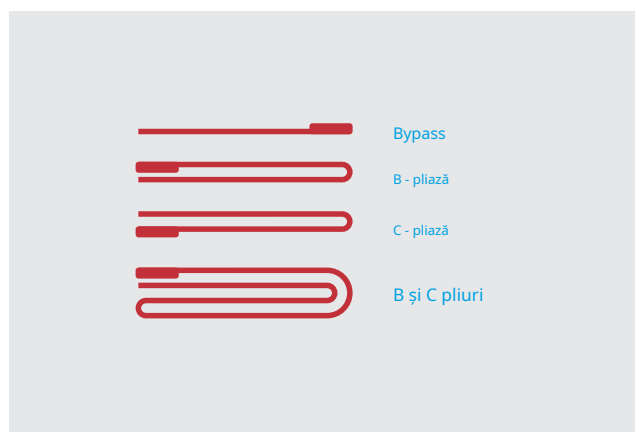

Modele de pliuri laterale

## LF – Secțiune de pliu lateral

JENSEN X5 și JENSEN XW5 oferă una sau două pliuri laterale, precum și bypass opțional.

Primul pliu lateral se realizează prin suflare de aer între rolele de prindere, permițând lenjeriei să atârne liber de partea superioară a transportorului pliului. Suflarea de aer poate fi reglată în funcție de grosimea lenjeriei, asigurând o pliere rapidă, simplă și eficientă a lenjeriei ușoare sau grele. Această tehnică s-a dovedit a fi rapidă, simplă și fiabilă, oferind o calitate bună a finisării, deoarece lenjeria este întinsă în mod natural prin gravitație.

Cureaua ghidează lenjeria prin mașină. Această tehnică previne alunecarea și deplasarea lenjeriei, iar funcția de presare asigură o calitate optimă a plierii.

Pliul lateral se realizează prin benzi transportoare tip sandwich și suflare cu aer. Datorită designului sandwich, se asigură o frecare optimă și o calitate excelentă a plierii

### Sisteme de ocolire

Bypass-ul la primul pliu lateral este de obicei folosit pentru respingerea bucăților de ceară sau în combinație cu sistemul opțional Jenselect. Sistemul Jenselect poate respinge automat lenjeria cu defecte prin stivuitoare și poate arunca piese pătate pe masa din spate.

Este, de asemenea, posibilă ocolirea pieselor mici înainte de secțiunea de pliere transversală, de exemplu, la o combinație de piese mici de pliat încrucișat și stivuitoare plasat după pliat.

Controlul opțional al calității de la ocolirea automată a lenjeriei răsucite, prost alimentate sau supradimensionate reduce blocajele prin respingerea lenjeriei care nu ar fi pliate corect. Alte sisteme de ocolire sunt disponibile în funcție de diviziunea benzii și de opțiuni.

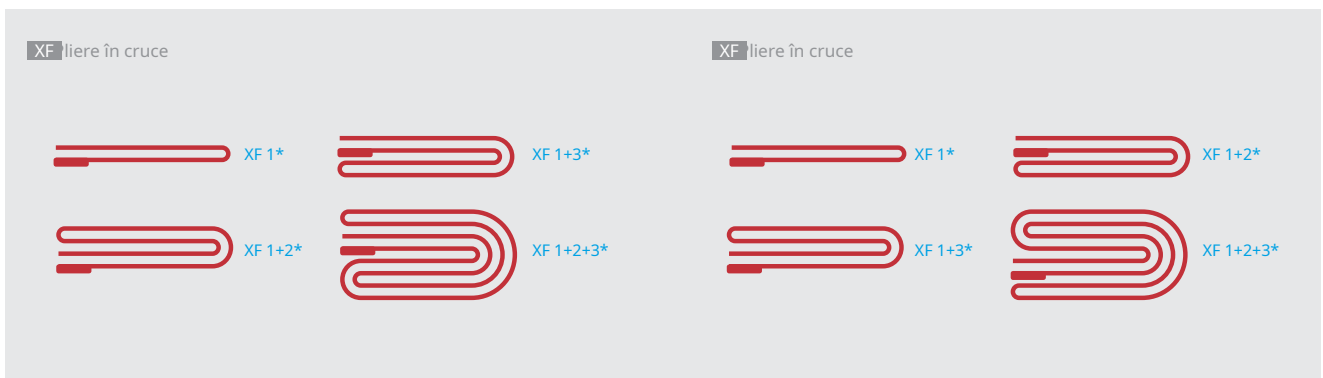
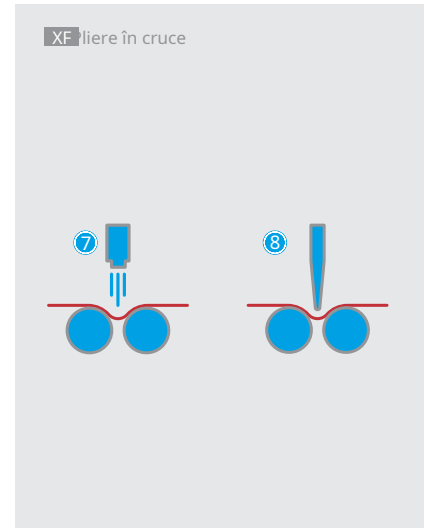
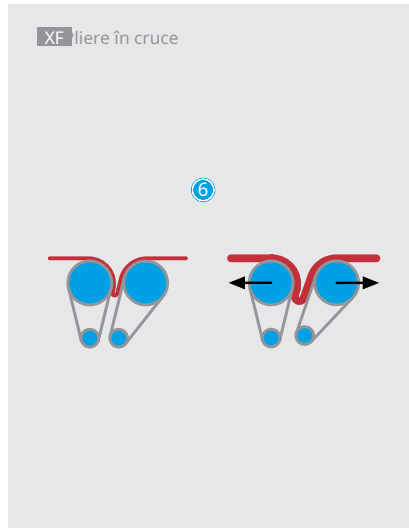
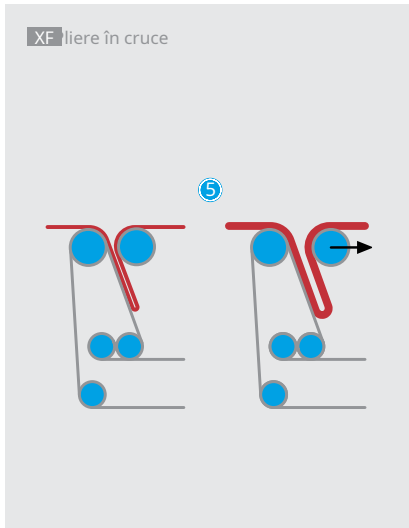

Modele posibile de pliere încrucișată pentru standard și opțiunile 1 și 2

Modele posibile de pliere încrucișată pentru opțiunea 3

## XF – Secțiune de pliere transversală

Standardul JENSEN X5 și JENSEN XW5 este un pliabil încrucișat simplu și rapid pentru operare pe 1 bandă, oferind 1, 2 sau 3 pliuri încrucișate ca jumătăți. Opțional, folderul poate fi furnizat cu alte 3 configurații de pliere încrucișată din gama JENSEN Classic.

## Pliere transversală standard pentru materiale ușoare

**5** Prima pliere transversală se realizează între rolele de prindere. Distanța dintre role și, prin urmare, presiunea rolei, este reglată automat de o rolă cu arc mecanic. Acest lucru asigură o frecare bună între role și lenjerie. Curelele transportorului de ieșire antrenează rolele primului pliu transversal și ghidează lenjeria în jos pe transportorul de ieșire. Secțiunea de pliere transversală standard este pentru material ușor.

**6** Role opționale cu diametru mare: prima pliere transversală poate fi furnizată cu role cu diametru mare acționate individual și curelele sandwich. Curelele ghidează lenjeria în jos și presează lenjeria, asigurând îndoirea exactă și netezirea marginilor îndoite. Distanța dintre role și, prin urmare, presiunea rolei, este reglată automat prin intermediul cilindrilor de aer, asigurând frecare și flexibilitate optime indiferent de tipurile și grosimi de lenjerie.

**7** Suflarea cu aer între rolele de prindere la prima pliere transversală este recomandată pentru lenjeria ușoară.

**8** Cușitul între rolele de prindere la prima pliere transversală este recomandat pentru lenjeria grea.

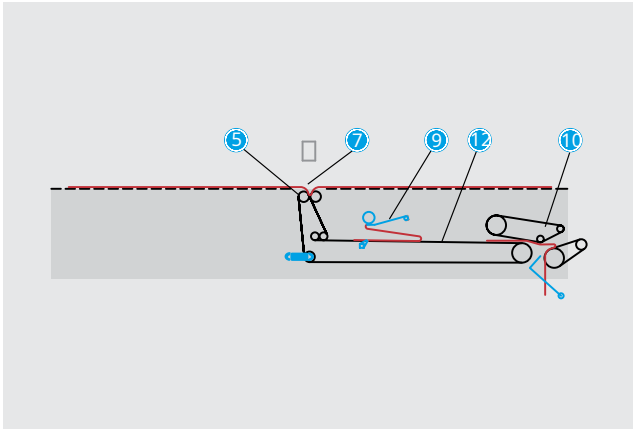

Configurație standard pentru materiale ușoare

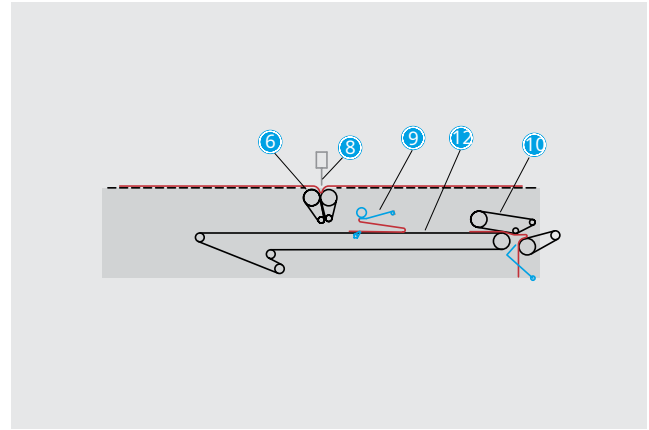

Opțiunea 1: Pentru materiale ușoare sau grele

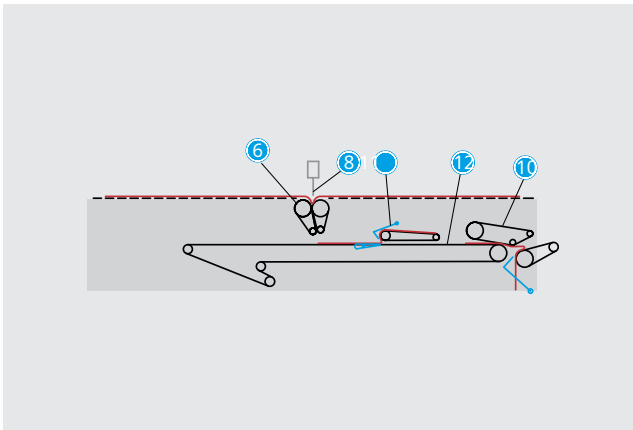

Opțiunea 2: pentru materiale ușoare și grele în producție mixtă

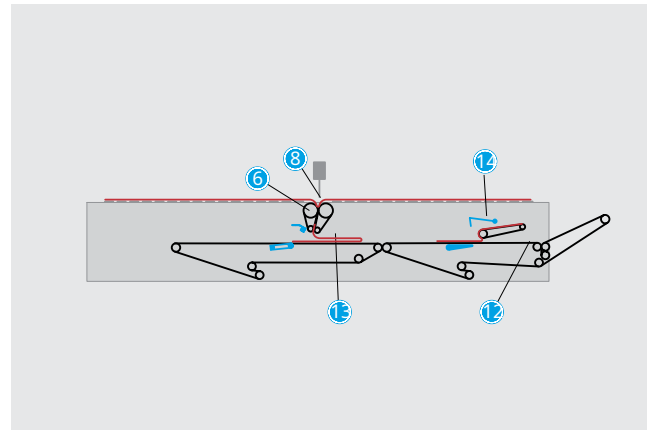

Opțiunea 3: Pentru performanțe optime de pliere a materialelor ușoare până la foarte grele în producția mixtă

9) Două pliuri încrucișate realizată prin plierea simplă și rapidă „Pick Up & Drop”. Al treilea pli în cruce se realizează prin plierea cu cuțit bine dovedită „EN” și este soluția standard pentru jumătățile cu cea mai mare performanță pe lenjerie mai ușoară.

11) Un transportor inversor și un cuțit la a doua pliere transversală sunt recomandate pentru producția de mare viteză de lenjerie mai grea.

12) Transportor de ieșire

13) Două pliuri transversale efectuate cu transportor inversor și suflare de aer direct sub prima pliere transversală. Acest lucru este recomandat pentru cea mai înaltă calitate și fiabilitate pentru plierea lenjeriei foarte grele, fețelor de masă și huselor de pilote.

14) Un transportor inversor și un cuțit la a treia pliere transversală sunt recomandate atunci când este necesară cea mai înaltă calitate a plierii pentru lenjerie puternic amidonată, lenjerie de masă, acoperiri de pilote grele.

În caz de blocaj sau oprire de urgență sau la deschiderea dispozitivelor de protecție, spațiul dintre rolele de la prima pliere transversală se deschide automat, permițând operatorului să scoată cu ușurință lenjeria. Secțiunile opționale de pliere transversală sunt recomandate pentru materiale grele și pentru scopuri de calitate superioară.

## Finisare de calitate superioară JENSEN

Finisarea de cea mai bună calitate necesită hrănire de cea mai bună calitate, călcare de cea mai bună calitate, precum și pliere și stivuire de cea mai bună calitate. JENSEN a crescut de la a fi furnizorul principal de tehnologie de finisare la a fi furnizorul preferat de soluții la cheie. Cu o vânzare record de peste 10 000 de dosare și stivuitoare către industria de spălătorie din întreaga lume, JENSEN are experiența și know-how-ul pentru a garanta finisarea fără probleme a tuturor tipurilor de lucrări de plată.





## Stivuitoare: JENSEN S5, JENSEN SW5, JENSEN Twin

### Capacitate mare și calitate superioară a stivuirii cu JENSEN S5

JENSEN S5 este un stivuitoare simplu și fiabil, care de-a lungul anilor și-a dovedit fiabilitatea în mii de instalații din întreaga lume. JENSEN S5 este controlat de programul folderului. Când adăugați JENSEN S5 la JENSEN X5, este garantată o calitate ridicată și uniformă a stivuirii.

#### JENSEN S5

- Max. dimensiunea de stivuire: 830 x 600 mm (33" x 24") (lățime \* lungime)
- Max. înălțime de stivuire 350 mm (14")

#### JENSEN SW5

- Max. dimensiunea de stivuire: 1030 x 600 mm (41" x 24") (lățime \* lungime)
- Max. înălțime de stivuire 350 mm (14")

#### JENSEN S5/SW5 Twin (două stivuitoare într-un singur șaslu pentru sortare)

- Două stivuitoare sunt disponibile în dimensiunile de stivuire S5 sau SW5

#### Aplicație

Soluția ideală pentru stivuirea eficientă, de mare viteză, a lenjeriei pliate. Când utilizați mai multe JENSEN S5 care funcționează în serie, lenjeria poate fi sortată și stivuită în funcție de categorii predefinite controlate de folder.

#### Operațiune

Lenjeria împăturită vine din pliul încrucișat și se oprește deasupra a două clapete care se deschid scăzând rapid lenjeria pe stivă. Când a fost atins numărul preselecat, stiva este aruncată pe un transportor de livrare.

#### Caracteristici

Transportorul de livrare este furnizat cu un motor cu tambur care asigură un transport mai lin și mai stabil al stivelor. Admisia de pe JENSEN S5 este montată cu arc pentru a asigura o calitate uniformă și bună a stivuirii lenjeriei groase și subțiri. Apărătoare de siguranță interblocare pentru service sau întreținere.



Transmisii cu curele dințate în secțiunea de pliere laterală pentru o precizie ridicată la viteze mari de operare

#### HMI PLC și sistem de control cu ecran tactil

Informații detaliate pe client/articol sau până la 99 de categorii, informând:

- Producție pe banda
- Scăpare și sortare (reparare/respalare)

Clientul/Articolul (setat prin steag) poate diferenția și mai mult:

- Pe zi/client/articol/lot
- În total pentru fiecare

#### Caracteristici și opțiuni

- Panou de comandă și operare PLC HMI cu ecran tactil și contoare digitale;
- Indicatoare vizuale LED pentru control în rack PLC;
- Două presiuni de aer pe pliul lateral B și/sau C (opțional);
- Ocolire automată a lenjeriei răsucite și prost alimentate către masa din spate;
- Alarma blocaj în secțiunea de pliere laterală pentru piese mici;
- Alarma de blocaj în secțiunea de pliere laterală și de pliere transversală pentru piese mari;
- Două sau trei pliuri încrucișate automate;
- Transmisia cu curea dințată pentru toate rolele;
- Stivitor de draperii pentru piese mici așezate în masa din spate (opțional);
- Sistem Jenselect pentru respingerea automată a lenjeriei defecte;
- Tensarea automată a curelelor în secțiunea de pliere transversală.



JENSEN X5 și JENSEN XW5 fac parte dintr-o gamă completă de soluții de plată JENSEN care pot satisface o gamă largă de soluții de spălătorie, inclusiv totul, de la o mașină de călcat simplu cu alimentare și stivuire manuală până la o producție complet automată de mare viteză cu alimentare de la distanță pe un sistem de șine, alimentator, călcat, pliat, precum și stivuire și expediere automată.

### Instalare

JENSEN are plăcerea să vă ajute în planificarea spălătoriei dumneavoastră, oferindu-vă sfaturi excelente, amenajări și date tehnice. Distribuitorii autorizați JENSEN sau inginerii JENSEN trebuie să efectueze instalarea pentru a se asigura că este efectuată corect.

### Serviciu

În plus, JENSEN oferă un serviciu post-vânzare extraordinar printr-o rețea mondială de centre de vânzări și service și distribuitori cu înaltă calificare, toți cu propriile servicii de întreținere și piese de schimb.

### Sună-ne...

JENSEN oferă o gamă completă de echipamente grele pentru industria de spălătorie, livrate și instalate conform specificațiilor dumneavoastră. Vă rugăm să nu ezitați să ne contactați pentru mai multe sfaturi și informații sau să ne vizitați

[www.jensen-group.com](http://www.jensen-group.com)

### Contact local



[www.jensen-group.com](http://www.jensen-group.com)

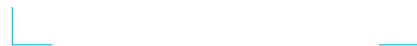

Explorați echipamentul nostru pe  **YouTube**  
[www.youtube.com/jensengroupcom](http://www.youtube.com/jensengroupcom)