

MAȘINA FURSECURI EASYDROP (cu matrițe fixe fara rotatie)

Mașina de fursecuri **EASYDROP**, dozatoare automată computerizată, este potrivită pentru producerea unei mari varietăți de produse de patiserie și biscoterie (**fursecuri si biscuiți colați cu matrițe fixe**) având o mare capacitate de memorare cu un microprocesor rapid capabil să rețină până la 40 de programe diferite

Un panou de comandă operabil destul de ușor, afișează toți parametrii de funcționare ai mașinii permițând o continuă monitorizare a acestora. Unitățile de dozare, cu set cilindri pentru pastă dură și semi-dură sau cu set cilindri cu pompă pentru paste fluide, cu matrițe cu capete rotative sau fixe, fac ca această mașină să fie extrem de versatilă și creativă în ceea ce privește diversitatea produselor dozate.

Datorită capacităților diverse de producție, mașina **EASYDROP** este indicată pentru uz la nivel mic și mediu pentru produse de patiserie-cofetărie. Viteza maximă este de 25 de serii de dozări pe minut.

Mașina are o structură specială din aliaj din aluminiu, acoperit cu oțel inox permițând astfel o ușoară și rapidă operație de curățare. Structura este postată pe un set de 4 roți pivotante, putând fi ușor mutată în cadrul laboratorului de producție. *Versiunea economică* a mașinii are o structură din oțel vopsit cu respectarea normativelor CE în domeniu. Unitatea de dozare (cuvă cu cilindri pastă dură sau cuvă cu cilindri pastă fluidă) este extractibilă și poate fi dezasamblată în întregime pentru a curăța ușor părțile în contact direct cu pasta sau pentru a se înlocui una cu cealaltă.

Sunt disponibile o serie întreagă de versiuni ale acestui model: în primul rând fiecare versiune poate fi pentru tavă lățime 400, 450 sau 600 mm (deci unitate de dozare cu 6, 7 sau 9 capete), și mai apoi fiecare versiune poate fi cu sau fără variator electronic al vitezei de dozare, sau cu structură din oțel inox sau cu structură din oțel vopsit respectând normativele CE în domeniu.

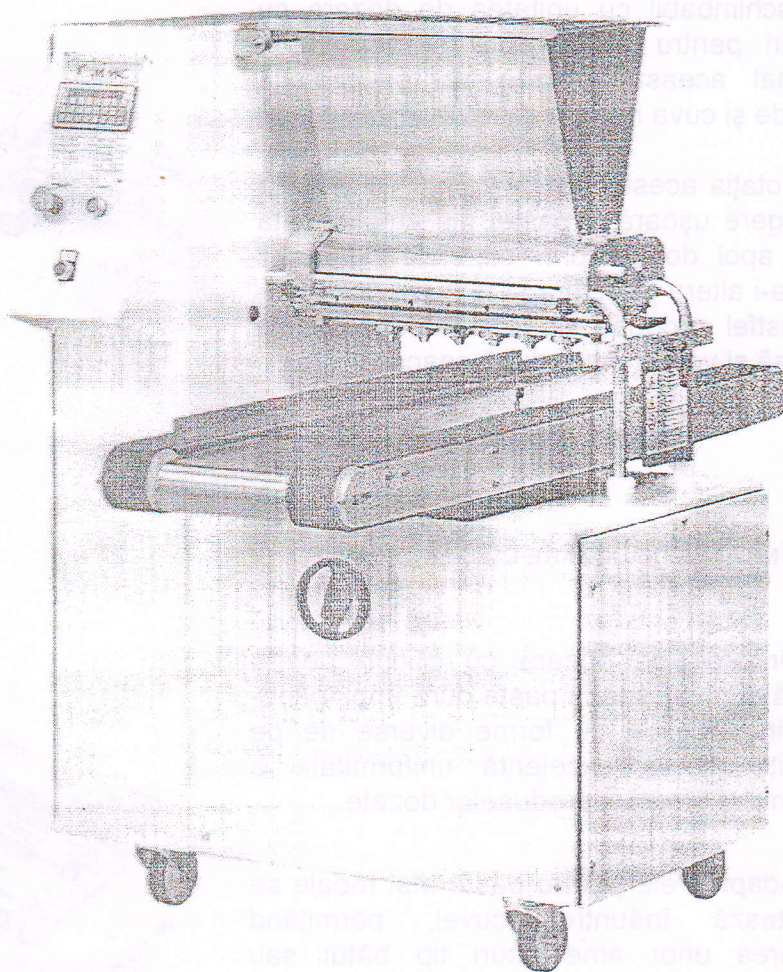

UNITATEA DE DOZARE CU CILINDRI PASTĂ FLUIDĂ

Unitatea de dozare cu cilindri pentru pastă fluidă este complementar și poate fi achiziționat ca opțional, fiind interschimbabil cu unitatea de dozare cu cilindri pentru pastă dură și semi-dură. Normal această unitate ca și cealaltă include și cuva nu numai setul de cilindri.

rotația acestui set de cilindri facilitează o tragere ușoară a pastei din cuvă. Pasta este apoi dozată prin capetele de ieșire fără a-i altera structura și textura, dozându-se astfel produse de greutate compactă redusă și volum mare după coacere.

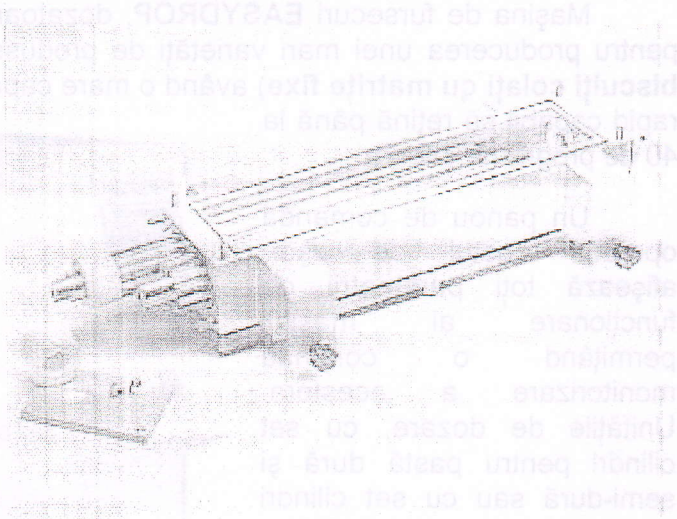

UNITATEA DE DOZARE CU CILINDRI PASTĂ DURĂ

Unitatea de dozare cu cilindri pentru pastă dură presează pasta dură împingând-o prin capetele cu forme diverse de pe matrițe, cu o excelentă uniformitate a mărimii și greutateii produselor dozate.

Adaptoarele pentru pastă mai moale se montează înăuntrul cuvei, permițând dozarea unor amestecuri tip bătut sau cremoase, cu aceeași unitate de dozare.

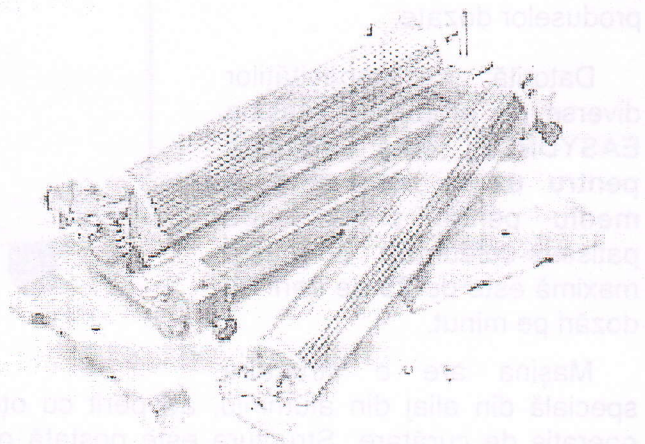

CATEGORII PRODUSE:
A.1.1. SIMPLE

PRODUSE OBTINUTE PRIN SISTEM CU POMPA (GASTA FLUIDA)
CAPETE BRONZ NETED 23 EUR / BUC.
(1 SET DEJA INCLUS ÎN PREȚUL MAȘINII)

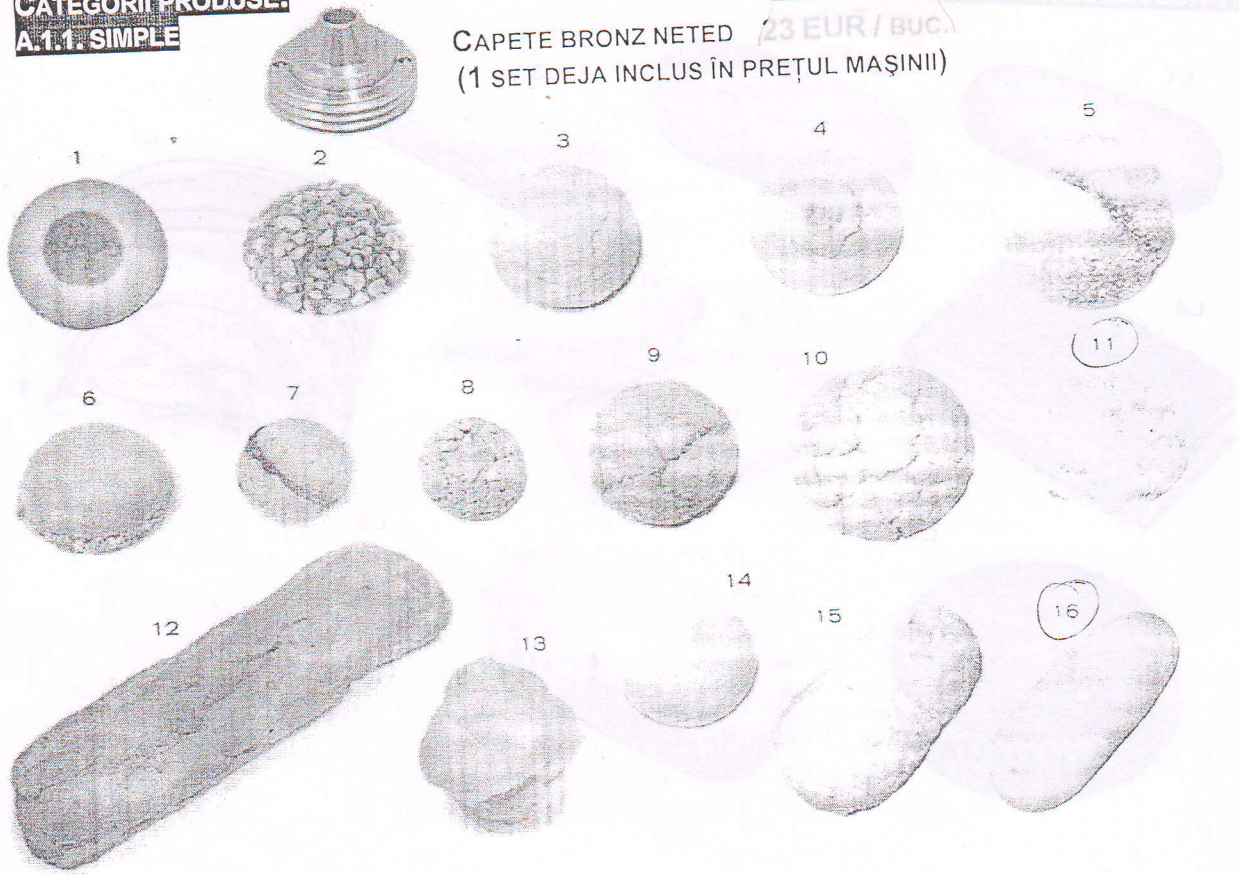

A.1.2. SPRITATE

CAPETE BRONZ CU DINȚI 29 EUR / BUC.
(1 SET DEJA INCLUS ÎN PREȚUL MAȘINII)

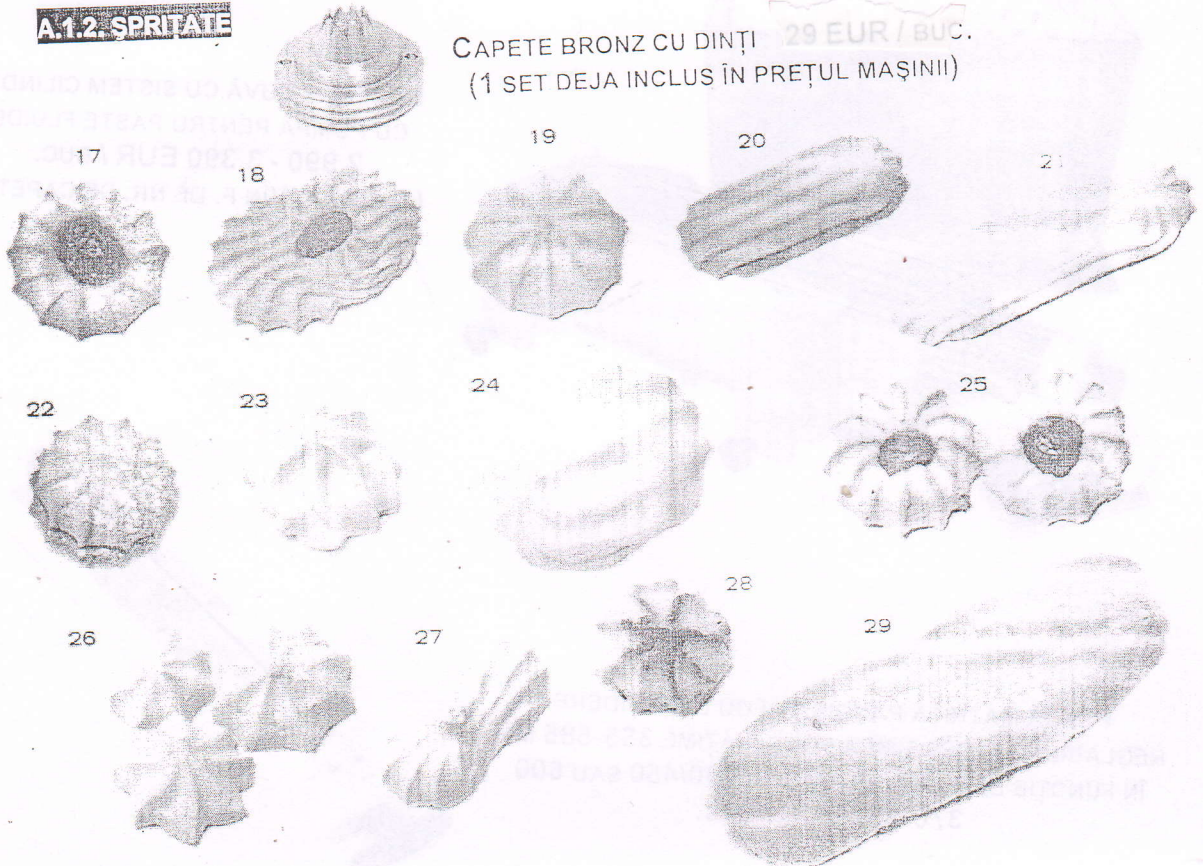

B. PRODUSE OBTINUTE PRIN SISTEM CU POMPĂ (PASTĂ FLUIDĂ)

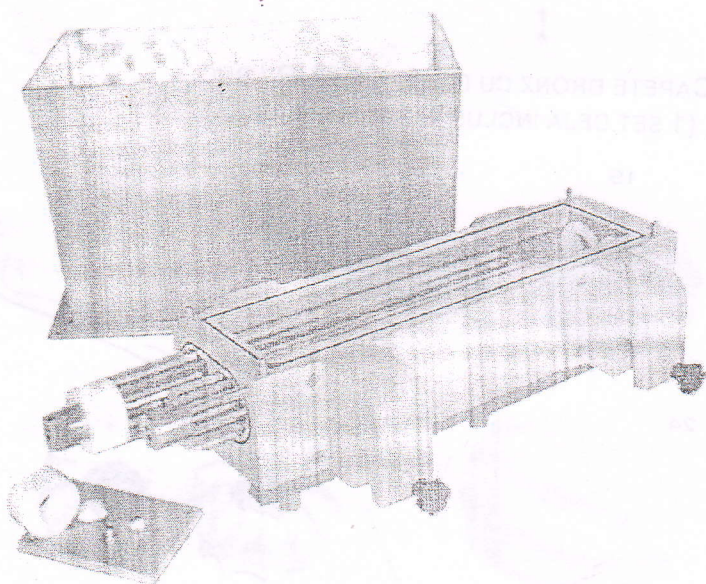
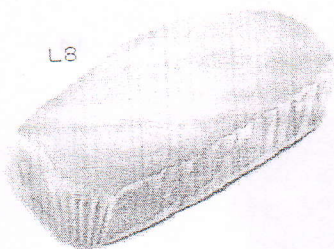
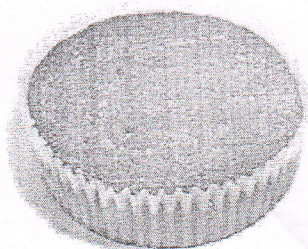
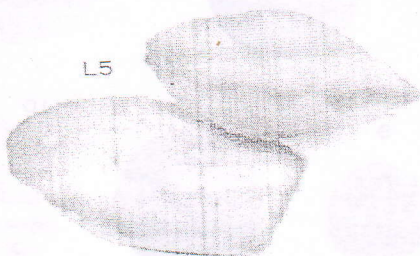
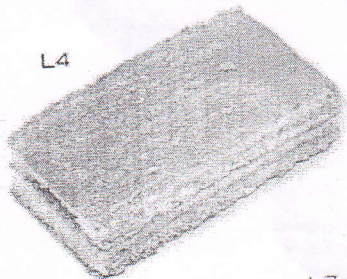
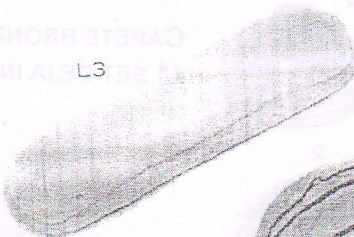
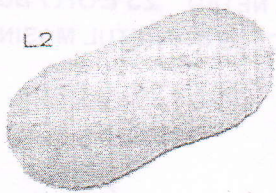
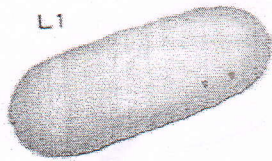

NECESAR CUVĂ CU SISTEM CILINDRI
CU POMPĂ PENTRU PASTE FLUIDE
2.990 - 3.390 EUR / BUC.
(OPȚIONAL) (ÎN F. DE NR. DE CAPETE)

PLACĂ MATRIȚĂ PANDIȘPAN CU DESCHIDERE
REGLABILĂ PT. GROSIMEA FOII ȘI LĂȚIME 385-585 MM
ÎN FUNCȚIE DE MODELUL MAȘINII 400/450 SAU 600
370-392 EUR / BUC.

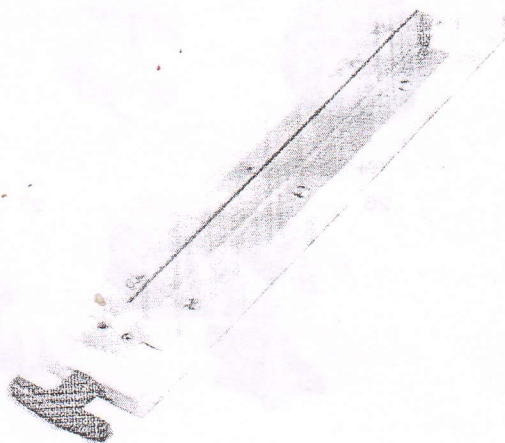

CARACTERISTICI TEHNICE:

A 2 FIGURATE

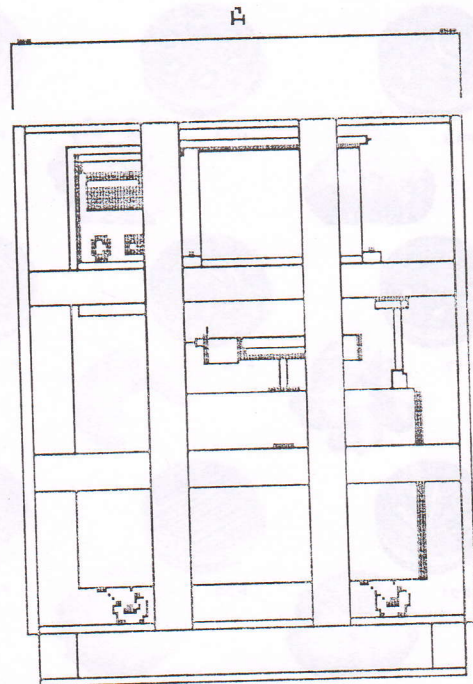
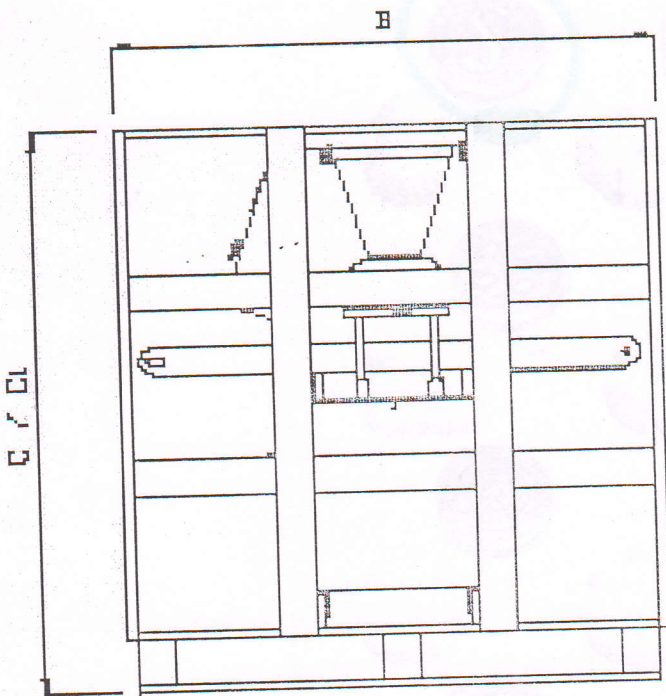
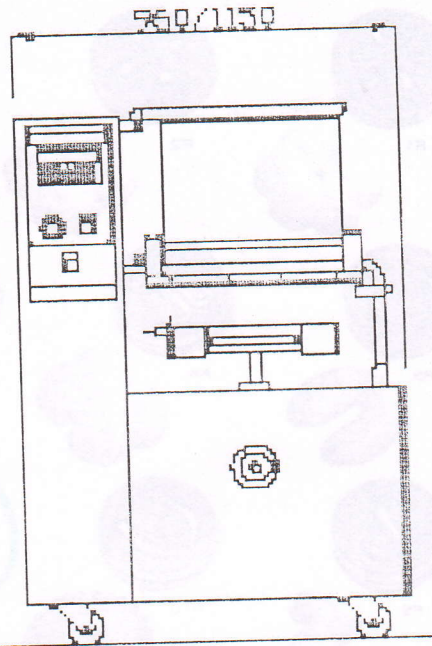
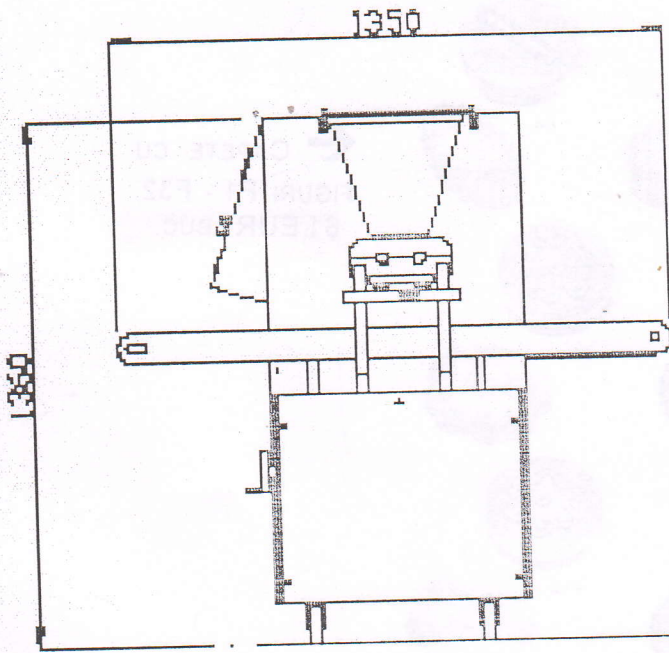

MODEL	DIMENSIUNI (MM)		PUTERE KW	DIMENSIUNI AMBALATA (MM)			H FARA PALET C2	NET Kg	BRUT Kg
	LATIME TAVA	MASINA		A	B	C			
VERSIUNE VOPSITA									
EASYDROP 400/450	400/450	960x1350x1360 (h)	1,5	1100	1500	1650	1500*	280	330
EASYDROP 600	600	1150x1350x1360 (h)	1,5	1300	1550	1650	1500*	300	350
VERSIUNE OTEL INOX									
EASYDROP 400/450	400/450	960x1350x1360 (h)	1,5	1100	1500	1650	1500*	280	330
EASYDROP 600	600	1150x1350x1360 (h)	1,5	1300	1550	1650	1500*	300	350