



**SKID LOADER**  
SKID LOADER  
SKID LOADER  
SKID LOADER



**TERNE**  
BACKHOE LOADER  
TRACTOPELLES  
ANBAUBAGGER



**PALE GOMMATE**  
WHEEL LOADERS  
PELLES PNEUS  
RADLADER



**TELESCOPICI**  
TELESCOPIC  
TELESCOPIQUES  
TELESKOP

## **RULLO SPAZZOLONE ANGOLABILE**

Utilizzato principalmente per la pulitura di superfici dove non ci sia la necessita di raccogliere il materiale. È adatto alla rimozione di neve da piazzali e strade. Dotato di auto livellamento orizzontale di  $\pm 10$ . Angolazione idraulica di  $\pm 30^\circ$ . Ruote pivotanti con battistrada in gomma.

## **ANGLE ROLL SWEEPER**

It is mainly used to clean surfaces on which it is not necessary to collect the material. It is suitable for the removal of snow from open surfaces and streets. It has a system of horizontal self-levelling at  $\pm 10$ . Hydraulic angle of  $\pm 30^\circ$ . Pivoting wheels with rubber tyre treads.

## **ROULEAU BROSE ORIENTABLE**

Utilisé principalement pour le nettoyage de surfaces où il n'y a pas besoin de ramasser le matériau. Par ailleurs il est approprié au déneigement des places ouvertes et des rues. Équipé d'auto-nivelage horizontal de  $\pm 10$ . Angulation hydraulique de  $\pm 30^\circ$ . Roues pivotantes avec bande de roulement pneumatique.

## **KEHRMASCHINE MIT EINSTELLBAHEM KEHRWINKEL**

Einsatzbereiche sind Oberflächen, bei denen es nicht notwendig ist, das Kehrmaterial abzusaugen. Weiterhin ist sie für die Räumung von Schnee von offenen Flächen und Straßen geeignet. Die hydraulische Schwenkeinrichtung ist um  $\pm 30^\circ$  schwenkbar. Die selbständige Anpassung der Kehrmachine an die Seitenneigung der Oberfläche beträgt  $\pm 10^\circ$ .

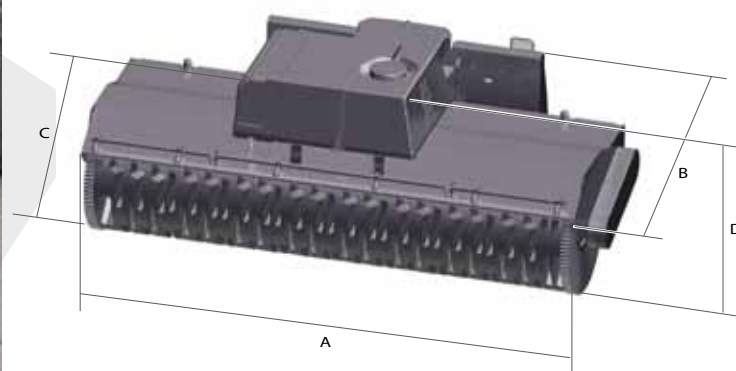



**TRATTORI AGRICOLI**  
AGRICULTURAL TRACTORS  
TRACTEURS  
TRAKTOREN



**CARRELLO ELEVATORE**  
FORK LIFT  
CHARIOT ELEVATEUR  
HOCHSTAPLER

## CARATTERISTICHE TECNICHE - TECHNICAL DATA - CARACTERISTIQUES TECHNIQUES - TECHNISCHE DATEN

MODELLO - MODEL - MODÈLE - MODELL		IDRAULICO - HYDRAULIC - HYDRAULIQUE - HYDRAULIK					
		SPI 120	SPI 140	SPI 160	SPI 180	SPI 210	SPI 250
A	mm	1200	1400	1600	1800	2100	2500
B	mm	1400	1400	1400	1400	1400	1400
C	mm	600	600	600	600	600	600
D	mm	800	800	800	800	800	800
Larghezza a 30° - Width at 30° - Largeur a 30° - Arbeitsbreite bei 30°	mm	1040	1210	1385	1560	1820	2165
Peso - Weight - Poids - Gewicht	kg	285	300	340	380	420	470
Portata olio - Oil flow - Débit d'huile - Ölmenge	lt/min	50	50	50	70	70	70
Ø Spazzole - Ø Brushes - Ø Brosses - Ø Bürsten	mm	550	550	550	550	550	550
Spazzole - Brushes - Brosses - Anzahl Bürsten	n.	24+2	28+2	32+2	36+2	43+2	54+2
Pressione max - Max pressure - Pression max - Öldruck max.		180	180	180	180	180	180

\* Le associazioni verranno indicate in base alle caratteristiche della macchina. \* The matching will be advise according to the technical details of the machine.  
\* Les associations seront indiquées sur la base des caractéristiques de la machine. \* Die Auswahl ist abhängig von der Größe/Leistung des Trägerfahrzeuges.



### KIT SPAZZOLA IN PPL + ACCIAIO PRIMO MONTAGGIO

Questa configurazione è adatta a lavori maggiormente gravosi.

KIT PPL + STEEL BRUSH FIRST ASSEMBLY  
This configuration is suitable for the hardest of works.

KIT BROSSE EN PPL + ACIER PREMIER ASSEMBLÉE  
Cette configuration est appropriée pour les travaux les plus lourds.

ZUBEHÖR BÜRSTE AUS PPL + STAHL ERSTER EINBAU  
Diese Bürsten sind besonders widerstandsfähig.

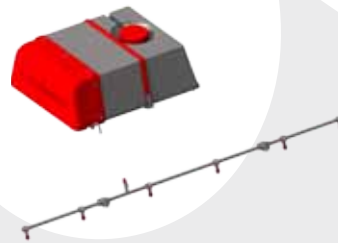

### IMPIANTO INNAFFIANTE CON SERBATOIO

Installato nel rullo spazzolone abbatte le polveri generate durante il lavoro.

SPRINKLING SYSTEM WITH TANK  
Mounted on the angle roll sweeper, it washes out the dust whipped up during the work.

RÉSERVOIR INSTALLATION ARROSANTE  
Installé dans la rouelle brosse orientable, il réduit la poussière générée durant l'opération.

ZUBEHÖR - SPRÜH-ANLAGE MIT TANK  
Die Kehrmaschine mit einstellbarem Kehrwinkel bindet den Staub vor und hinter der Kehrmaschine. Die Anlage hat einen Tank mit 75 L Volumen.



### KIT PER APPLICAZIONE SU PALE ARTICOLATE, TERNE E TELESCOPICI

APPLICATION KIT ON ARTICULATED LOADERS, BACKHOE LOADERS AND TELESCOPIC LOADERS

KIT D'APPLICATION SUR CHARGEUSES ARTICULÉES, TRACTOPELLES ET TÉLESCOPIQUES

AUFNAHME FÜR SKID-LOADER, ANBAUBAGGER, TELESKOPLADER U.A.



### FLOTTANTE MECCANICO

Assorbe il beccheggio della macchina su terreni sconnessi, indispensabile su macchine a passo lungo.

FLOATING MECHANICAL  
It absorbs the pitch of the machine on hard soils, which is essential on long wheelbase machines.

FLOTTANT MÉCANIQUE  
Il absorbe le tangage de la machine sur terrains inégaux, indispensable sur machines à pas long.

MECHANISCHES SCHWIMMSYSTEM  
Es absorbiert die Längsschwingungen und lässt die Kehrmaschine exakt dem Boden folgen und verbessert damit das Arbeitsergebnis. Es wird für Maschinen mit langem Radstand und für skid loader.



\* Le associazioni sono indicative, Cangini si riserva di modificare in qualsiasi momento tali associazioni.  
\* Not all data contained may be matching. Cangini reserves the right to modify them anytime.  
\* Toutes les associations sont approximatives, Cangini se réserve le droit de les modifier à tout moment.  
\* Alle Angaben sind ohne Gewähr. Die Firma Cangini behält sich das Recht vor, jederzeit technische Details zu ändern.