

s.c. prefabricate parma & **Paver** s.r.l.

SERIOZITATE ȘI PROFESIONALISM
ÎN CONSTRUCȚII

PREFABBRICATI PARMA ITALIA

COMPANIA IN TRECUT

Activitatea societății **Prefabbricati Parma** a început în anii '70 odată cu producția structurilor din beton destinate, în special, satisfacerii pieței zootehnice.

Odată cu trecerea timpului și creșterea gradului de experiență compania **Prefabbricati Parma** a fost în măsură să răspundă nevoilor crescânde ale pieței prin orientarea producției către structuri din ce în ce mai mari și complexe.

Având aceiași acționari ca și în trecut, societatea furnizează structuri din beton armat prefabricat pentru clădiri industriale, agricole, mari centre comerciale prezentând în timp soluții extrem de inovatoare.

Datorită flexibilității proceselor de producție compania oferă mai multe tipuri de soluții pentru a satisface nevoile clienților.

Prefabbricati Parma constituie un partener ideal pentru a da formă ideilor dumneavoastră, pentru oferirea soluțiilor la problemele dumneavoastră, pentru a da viață structurii dorite de dumneavoastră.

COMPANIA IN PREZENT

PROIECTAREA

Datorită muncii intense a echipei tehnice de ingineri, utilizării echipamentelor computerizate sofisticate și a experienței personalului cu un înalt grad de calificare, zilnic lucrăm pentru garantarea și oferirea de produse funcționale și de calitate superioară, urmărind mereu nevoile și exigențele pieței.

Ne aflăm într-o continuă cercetare și dezvoltare de noi forme, noi soluții, noi tehnologii și de noi modalități de a economisi energia respectând mereu mediul înconjurător, acestea reprezentând premisele noastre de dezvoltare.

PRODUCȚIA

După o riguroasă proiectare iată cum structurile prind formă.

Fabrica noastră lucrează pentru a oferi viață fierului și betonului, cu ideile dumneavoastră și soluțiile noastre.

Rezultatele sunt garantate de profesionalismul personalului, de înalta calitate a materilor prime folosite, de fabricile moderne de producție, de tehnicieni ce monitorizează constant calitatea materialelor prin teste de laborator, toate certificate de standardul de calitate ISO 9001.

TRANSPORTUL

Transportul produselor prefabricate este efectuat de firme având angajați cu un înalt grad de calificare, care au în dotare mijloace moderne de transport capabile să ajungă la orice destinație în condiții de maximă siguranță a elementelor prefabricate.

MONTAJUL

Experiența echipei de manipulare și montaj garantează asamblarea finală a structurii respectând toate normele aflate în vigoare.

Odată realizată structura din prefabricate, sarcina noastră nu este terminată deoarece staff-ul nostru tehnic va urmări realizarea lucrărilor imediat următoare, cum ar fi: impermeabilizarea externă, eventualul proces de vopsire a panourilor, realizarea acoperișului și a cadrelor, va oferi consiliere asupra produselor realizate și va oferi indicații competente către cine să vă adresați pentru a vă ajuta în rezolvarea problemelor dumneavoastră.



s.c. prefabricate parma & Paver s.r.l.

PARMA&PAVER ROMANIA



Prefabricati Parma și Paver Costruzioni și-au unit experiența pentru a fonda **SC Prefabricate Parma&Paver srl**, o nouă ramură în sectorul infrastructurilor agricole, industriale și comerciale.

SC Prefabricate Parma&Paver srl este un unic partener eficient și competitiv cu ajutorul căruia proiectarea și construirea sistemelor integrate de avangardă, funcționale, raționale alături de specifică atenție italiană asupra esteticului și calității ce ne înconjoară. Sistemele de proiectare, de construcție precum și materialele folosite de **SC Prefabricate Parma&Paver srl** sunt controlate și certificate în baza multor standarde severe europene care garantează calitatea maximă și durabilitatea.

Datorită experienței acumulate în construirea prefabricatelor de mare prestigiu și cu ajutorul noilor instalații de producție, care asigură un grad ridicat și constant al calității produselor, **Prefabricate Parma&Paver srl** reușește să îmbine perfect avantajele economice, maxima libertate de expresie arhitectonică și personalizarea produsului.

Prefabricate Parma&Paver srl furnizează structuri din beton armat pentru construcții industriale și agricole, mari structuri comerciale, folosind de-a lungul timpului soluții inovative. Datorită și flexibilității propriilor procedee de producție oferă nenumărate soluții tipice capabile să satisfacă exigențele propriei clientele.

Prefabricate Parma&Paver srl este partenerul ideal pentru a da formă ideilor dumneavoastră, pentru a găsi soluții problemelor dumneavoastră, pentru a da viață structurilor care vorbesc despre dumneavoastră.

Asigurăm servicii profesionale pentru terasamente, transport și montaj.

Paver SPA

PAVER ITALIA

Paver Costruzioni SPA în ceea ce privește domeniul prefabricatelor pentru construcții industriale, zootehnice și a amenajărilor urbane se află în poziție de leader.

Dezvoltarea continuă de-a lungul a 40 de ani a condus ca societatea să ajungă în prezent un producător repartizat în diverse locuri din Italia și din afara ei.

Rezultatul intensei cercetări realizate de stafful tehnic al societății a creat o mare varietate de produse brevetate.

Paver Costruzioni SPA poate produce, de asemenea, structuri pentru sectorul agricol și zootehnic, renumite pentru performanțe ridicate în ceea ce privește durabilitatea materialelor, rezistența la medii agresive, control al temperaturii. Ele sunt rezultatul unor ample cercetări și teste efectuate de către un personal tehnic calificat în inginerie și în creșterea animalelor, care împărtășesc o mare pasiune pentru zootehnie și agricultură.

Astăzi divizia specializată **PaverAgri** nu numai că asigură realizarea optimă dar datorită flexibilității soluțiilor sale, este capabilă să se adapteze în timp progreselor tehnologice.



AVANTAJE PREFABRICATE

REZISTENȚĂ LA UZURĂ CONTINUĂ

Rezistența prefabricatelor din beton crește gradual în timp. Alte materiale se pot deteriora, pot fi afectate de dilatare sau se pot relaxa la presiuni, își pot pierde rezistența și/sau se pot refracta în timp. Capacitatea de susținere a structurii deținută de prefabricatele din beton derivă din propriile calități structurale și nu se bazează pe puterea sau calitatea materialelor de armare adiacente.

DURABILITATE CRESCUTĂ

Studiile au demonstrat că prefabricatele din beton pot oferi o durată de viață care să depășească 100 de ani. Acest avantaj se dovedește important atunci când se calculează costurile ciclului de viață ale unui proiect.

CALITATE CONTROLATĂ

Deoarece sunt fabricate într-un mediu atent controlat, prefabricatele din beton prezintă o înaltă calitate și uniformitate. Variabile care pot afecta calitatea și care se fac simțite de obicei pe șantier (temperatura, umiditatea, calitatea materialului, experiența forței de muncă) sunt eliminate aproape în totalitate într-un mediu de fabrică.

EFICIENȚĂ

Prefabricatele din beton sunt realizate în avans și pot fi stocate în fabrică. Astfel, sunt disponibile atunci când sunt necesare pe șantier, câștigându-se zile, săptămâni și chiar luni față de proiectele în care betonul se toarnă la locație. Mai mult, prefabricatele din beton ajung pe șantier gata să fie instalate. Nu mai este necesară comanda de materiale brute cum ar fi oțel pentru consolidare și beton, și de asemenea nu se mai prelungește perioada de lucru cu pregătirea cofrajelor, turnarea betonului și așteptarea întăririi acestuia.

DEPENDENȚA REDUSĂ DE CONDIȚIILE CLIMATERICE

Prefabricatele din beton cresc eficiența procesului de construcție, deoarece condițiile climaterice nu vor întârzia producția. Mai mult, condițiile meteorologice de pe șantier nu afectează în mod semnificativ programul. Toate acestea se datorează faptului că este nevoie de mai puțin timp pentru a instala prefabricatele comparativ cu alte metode de construcție, cum ar fi turnarea de beton la fața locului. Prefabricatele din beton pot fi instalate

la cerere și armate imediat, fără a fi nevoie să se aștepte întărirea betonului. Mai mult, prefabricatele din beton pot fi expuse oricărei forme climaterice. În regiuni caracterizate de ciclicitatea îngheț - dezgheț, amestecul de beton este fabricat astfel încât să reziste deteriorărilor.

UȘURINȚA INSTALĂRII

Deși prefabricatele din beton sunt destul de grele, aproape toate celelalte materiale alternative necesită de asemenea utilaje pentru a fi manipulate și instalate. Mai mult, viteza de instalare depinde mai mult de excavație decât de manipularea și plasamentul produsului. Prefabricatele nu necesită instalații mecanice care să fie folosite pentru a evita deteriorări structurale în timpul manipulării materialelor. Adicional, deoarece prefabricatele din beton sunt produse și proiectate pentru a putea fi conectate cu ușurință, multe componente pot fi instalate într-o perioadă scurtă de timp.

CARACTERUL IGNIFUG

Prefabricatele din beton sunt rezistente la incendiu. De asemenea, nu își pierd capacitățile structurale la fel de repede ca oțelul. Cu excepția betonului și oțelului, alte materiale sunt inflamabile și nu se comportă bine la temperaturi ridicate.

CARACTERUL ECOLOGIC

După apă, betonul este cel mai frecvent folosit material de pe planetă, deoarece este nontoxic, nu afectează mediul înconjurător și este compus din materiale naturale. În subteran, în întreaga lume, structuri prefabricate din beton ajută la transportul apei fără a deteriora calitatea acesteia.

ESTETICA

Prefabricatele din beton sunt atât funcționale cât și decorative. Pot fi modelate și turnate într-o varietate nelimitată de dimensiuni și configurații. Prefabricatele din beton pot fi de asemenea produse în aproape orice culoare și într-o mare varietate de finisaje, pentru a obține aspectul dorit pentru construcții și aplicațiile de șantier. Mai mult, prefabricatele din beton necesită puțină sau chiar nici un fel de mentenanță, ceea ce le transformă în alegeri ideale pentru aproape orice tip de design.



PAHARE FUNDAȚIE ȘI GULERE



Dimensiuni: 120x120cm, 200x200cm



Stâlpii sunt încastrați în gulerele prefabricate ce sunt monolitizate în blocul de fundare.

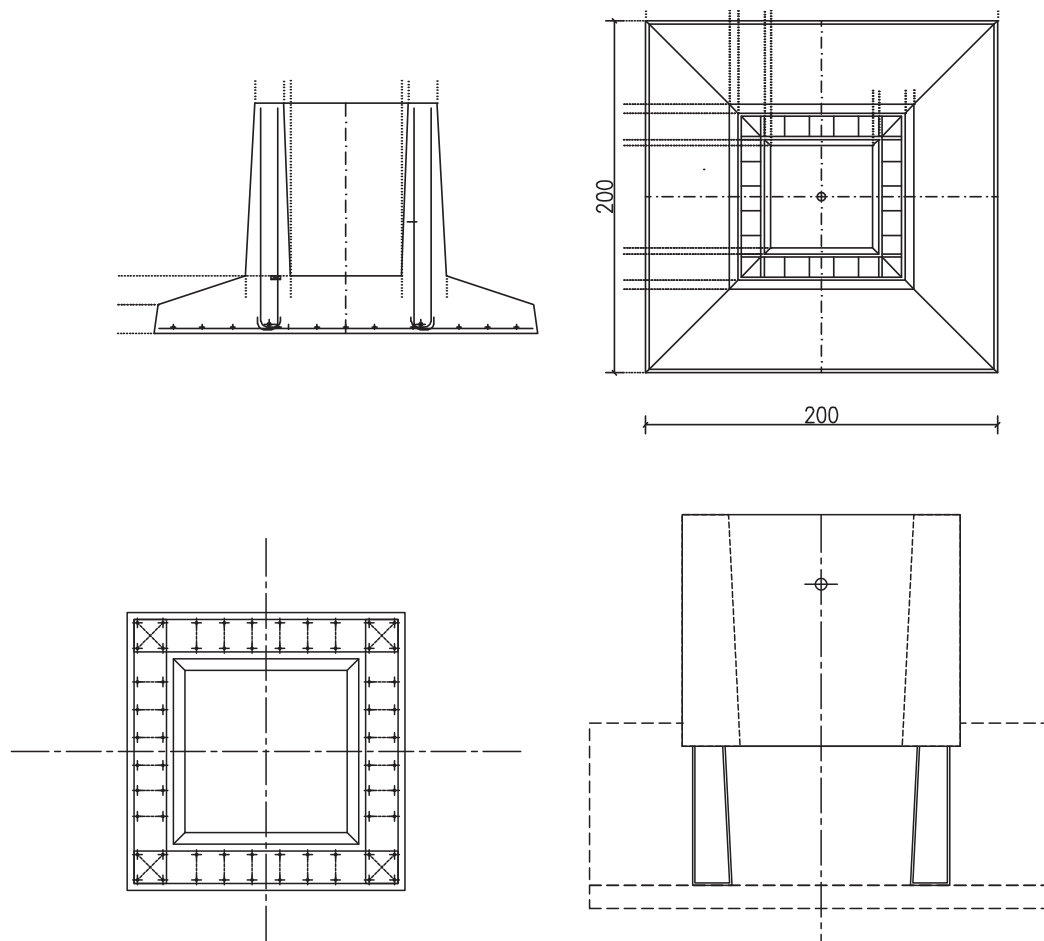

STĂLPI



Înălțimea maximă: 13m

Se pot produce pe un nivel sau cu mai multe nivele, cu consolă sau fără consolă și pot fi înglobați cu plăcuțe pentru poduri rulante. Se pot realiza cu următoarele dimensiuni : 50x50, 50x60, 60x60, 60x70, 60x80, 70x80, 80x80.

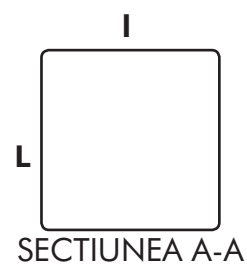
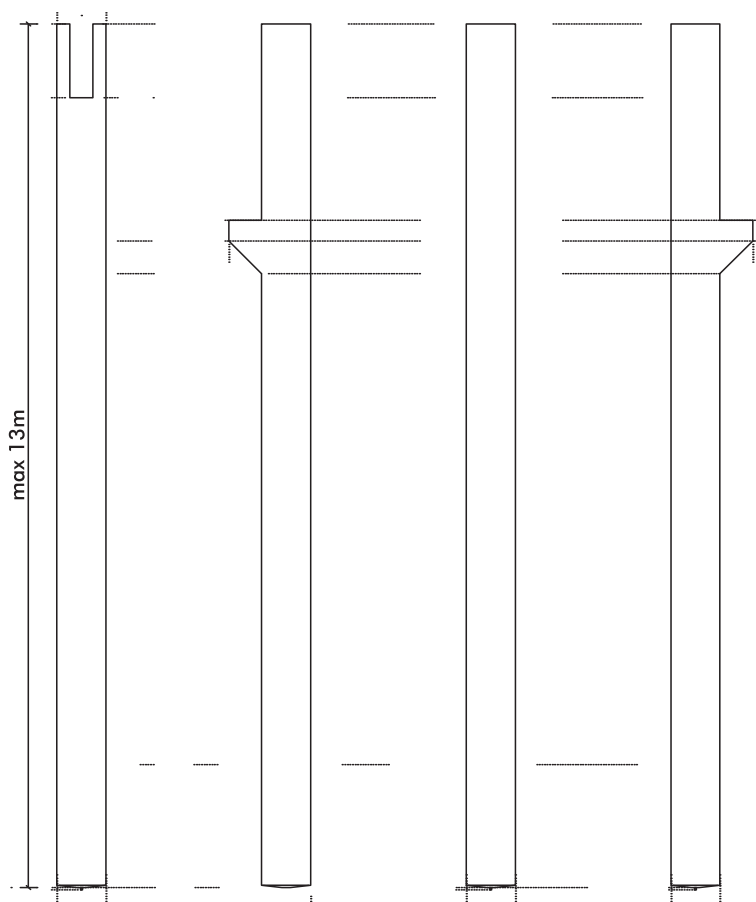

SECȚIUNE		
H	L	I
13m	50	50
	50	60
	60	60
	60	70
	60	80
	70	80
	80	80

VEDERE 1

VEDERE 2

VEDERE 3

VEDERE 4

STRUCTURI DIN GRINZI ÎN 2 APE



Cu deschidere de până la 25m
 Adaptabilitate ridicată
 Raport calitate preț foarte bun



Structurile realizate din **Grinzi în 2 ape**, reprezintă o soluție de construcție care îmbină perfect **avantajul economic cu o mare siguranță**.

Tipul Grinzilor în 2 ape se adaptează cu ușurință celor mai exigente și speciale cerințe ale Clientului în ceea ce privește iluminarea și ventilarea fabricatului: luminatorul tip shed, de exemplu, garantează o **iluminare puternică** prin intermediul luminii indirecte, precum și o ventilare internă eficientă, datorită închizătorilor cu deschidere.

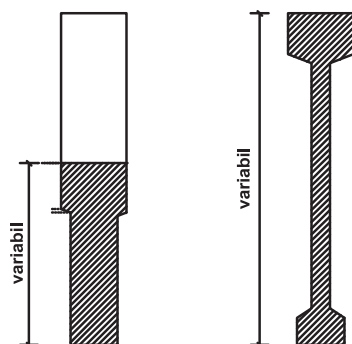
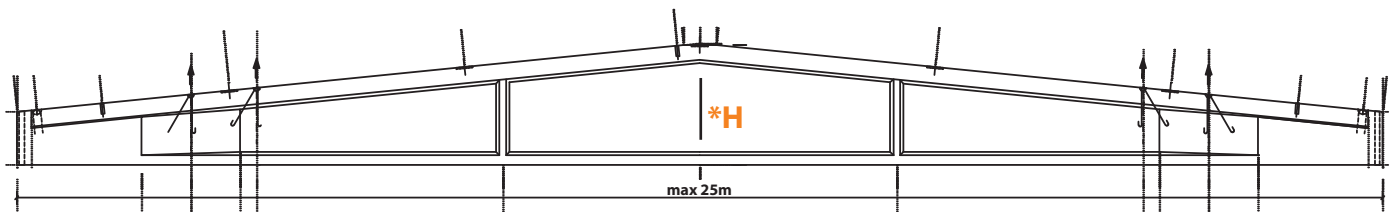

***H**

CULMI ALE GRINZII

- 125
- 150
- 175
- 185
- 205



TRAVERSE



Traverse

Se pot realiza cu următoarele dimensiuni : 50x50, 50x60, 60x60, 60x80..
Lungimea maximă: 10m

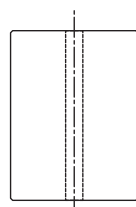
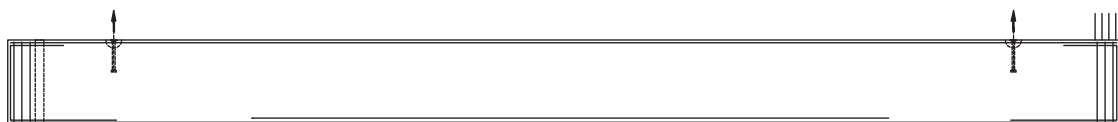
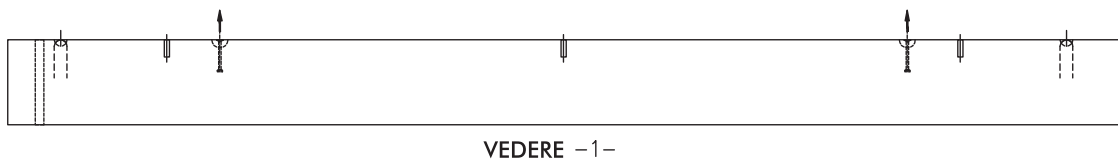
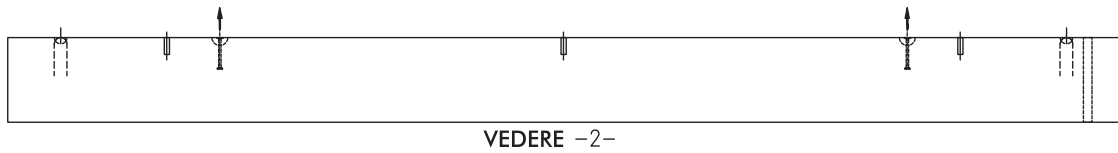

VEDERE CAP -A-

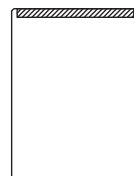

VEDERE CAP -B-

PANOURI PREDALA



Lungime maximă 10m
Lățime maximă 2,5m



Grosimea variază între 5 – 8 cm, este întărit cu zăbrele din sârmă de oțel longitudinale tip 5/7/5 h. 20,5 cm, rețea sudată electric, blocuri de ușurare din polistiren dacă este necesar. În timpul montajului trebuie sprijinit cu popi și supraînălțat.

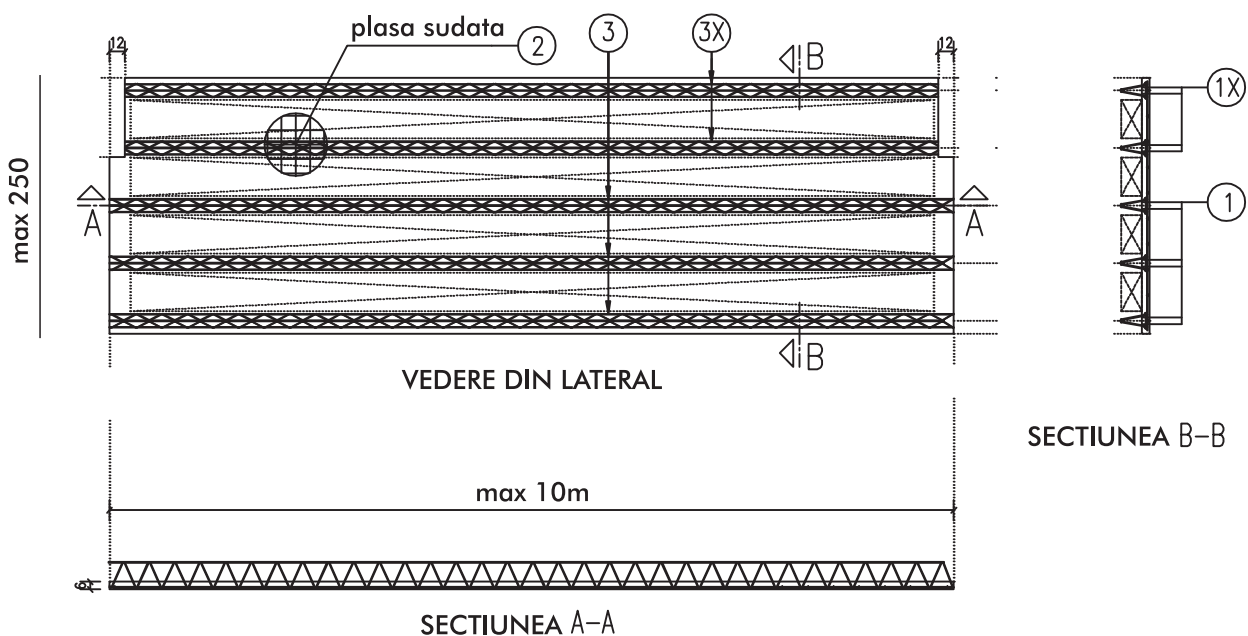

DETALIU PREDALA

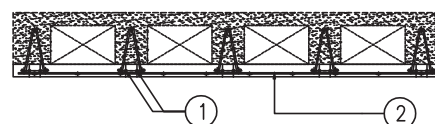

PANOURI



Lungime maximă 12m
Grosime 16cm / 20cm / 25cm
h max. 2,70m

Datorită experienței acumulate în construirea fabricatelor de mare prestigiu și cu ajutorul noilor instalații de producție, care asigură un grad al calității produselor ridicat și constant, **Prefabricate Parma&Paver** este capabilă să realizeze panouri de izolare care să îmbine perfect avantajele economice, maxima libertate de exprimare arhitectonică și posibilitățile de personalizare ale fabricatului.

Panourile sunt realizate din materiale care se adaptează cerințelor speciale ale clientului. Panourile prefabricate pot fi orizontale sau verticale, încastrate sau externe, hidroizolate termic cu polistiren (panouri standard), panouri ecotermice (grosime 25cm și cu polistiren cu densitate mare) și panouri pline.

Toate panourile noastre pot fi furnizate, la cererea dvs., cu închizători metalice de diverse mărimi și tipuri de deschidere introduse direct în timpul turnării.

La cererea dumneavoastră asigurăm diferite finisaje panourilor.

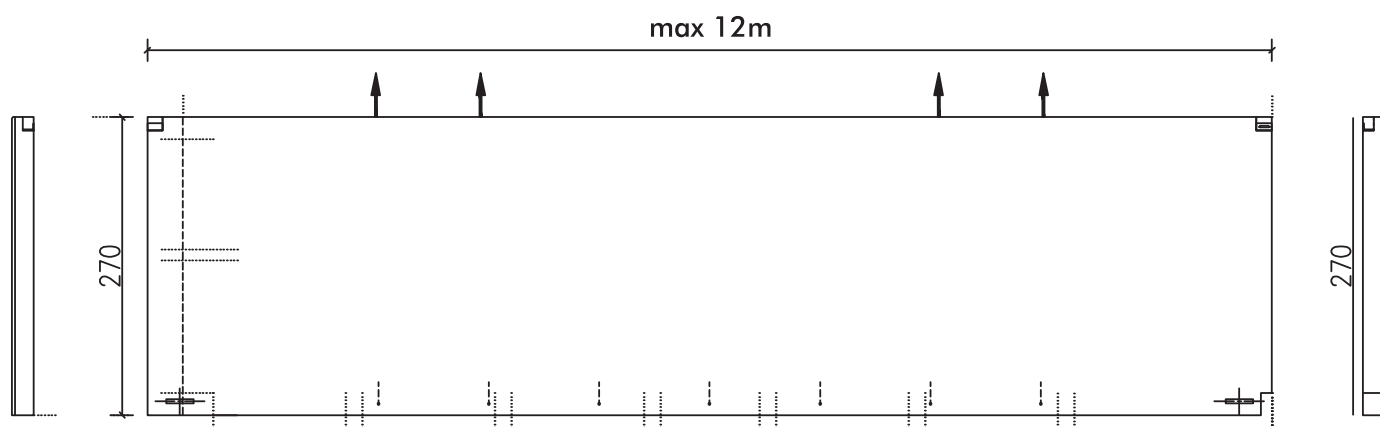

eficient

sigur

economic



PANE



Cu o lungime maximă de 10m

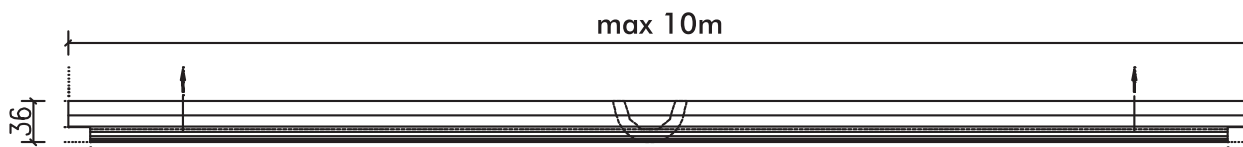

VEDERE 1

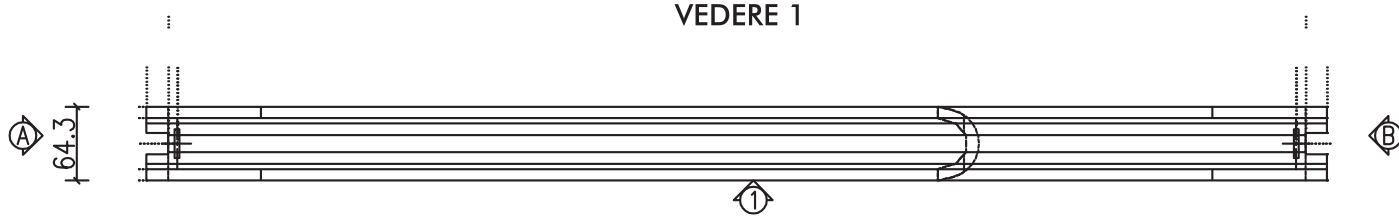

VEDERE DE SUS



ELEMENTE DE ACOPERIȘ - CHESOANE

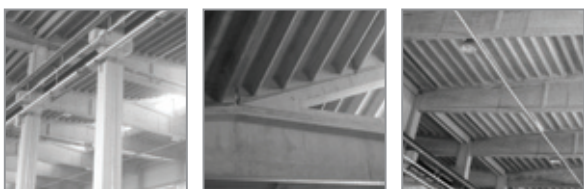

Chesoane prefabricate cu :

- * 4 nervuri H22 : lungime 6 m, lățime 2 m.
- * 2 nervuri H36 : lungime 10 m, lățime 2,4 m.

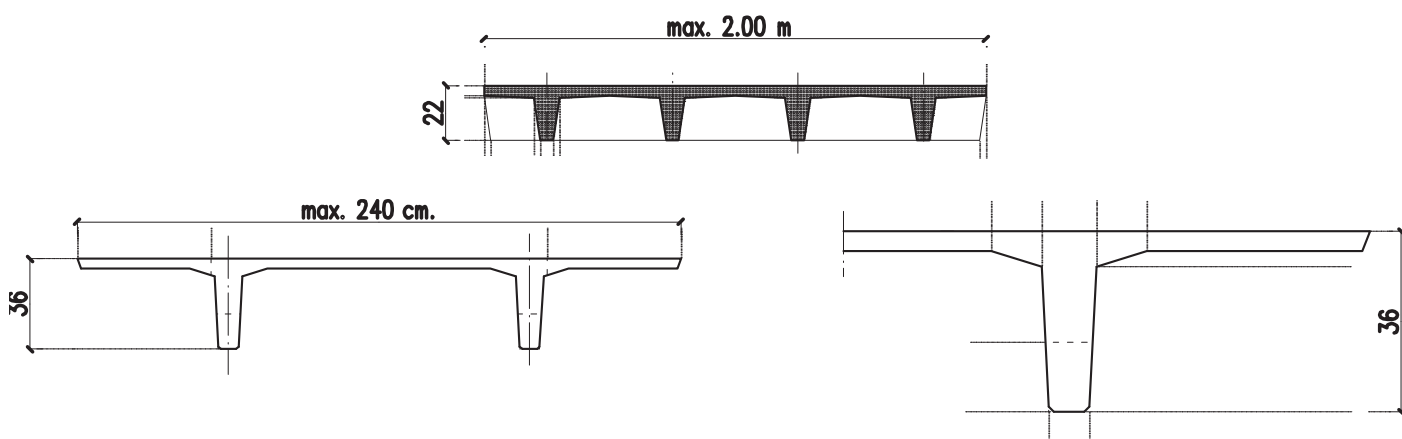



ELEMENTE DE ACOPERIS - LUMINATOR



Luminatorul tip shed constituie un element de acoperiș modern ce asigură o bună iluminare și o ventilare eficientă.

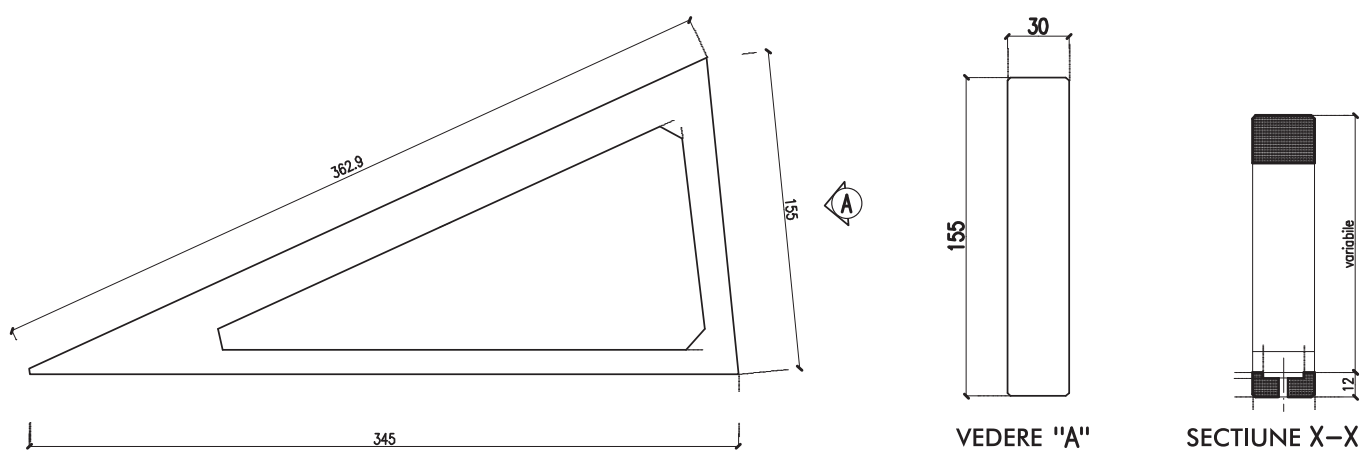

EXEMPLE HALE FĂRĂ ETAJ

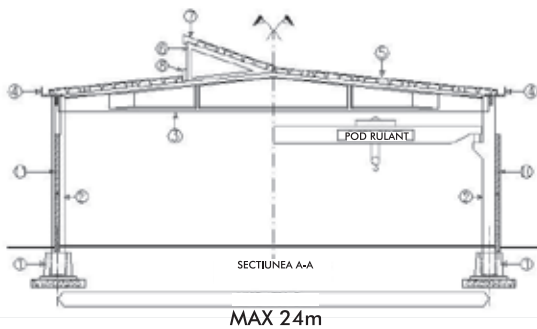
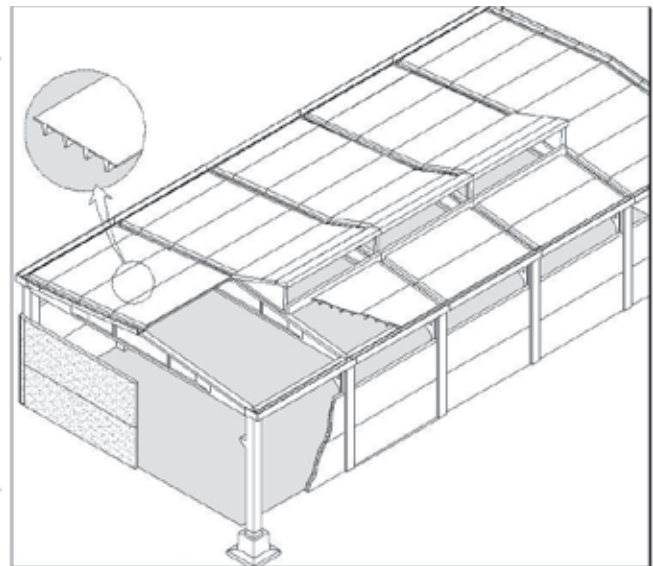
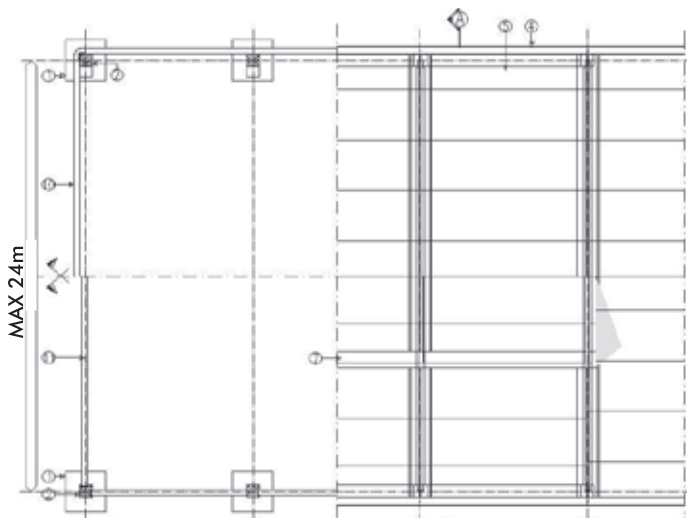

LEGENDA	
1	PAHAR
2	STALP
3	GRINDA
4	JCHEAB
5	CHESON
6	LUMINATOR TIP "SHED"
7	ELEMENT DE INCHIRE 1
8	BAZA CADRU
9	ELEMENT DE INCHIRE 2
10	PANOU ORIZONTAL EXTERN
11	PANOU ORIZONTAL INCASTRAT

EXEMPLE HALE CU ETAJ

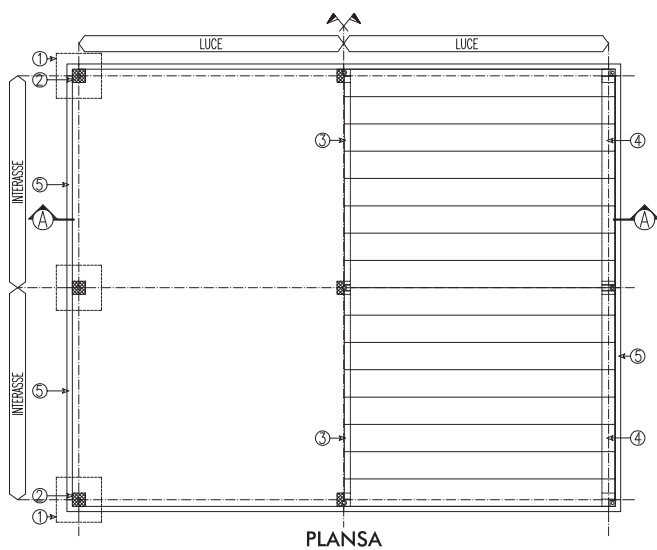

PLANSA

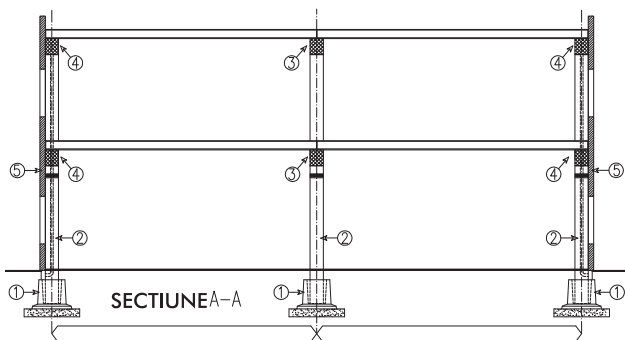

SECTIUNEA-A

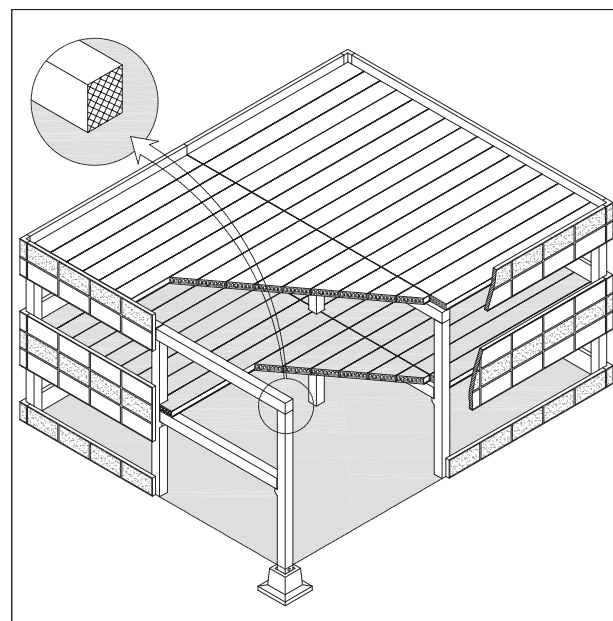

LEGENDA

- ① PAHAR
- ② STALP CU ELEMENT PLUVIAL INCORPORAT
- ③ TRAVERSA
- ④ TRAVERSA
- ⑤ PANOU ORIZONTAL

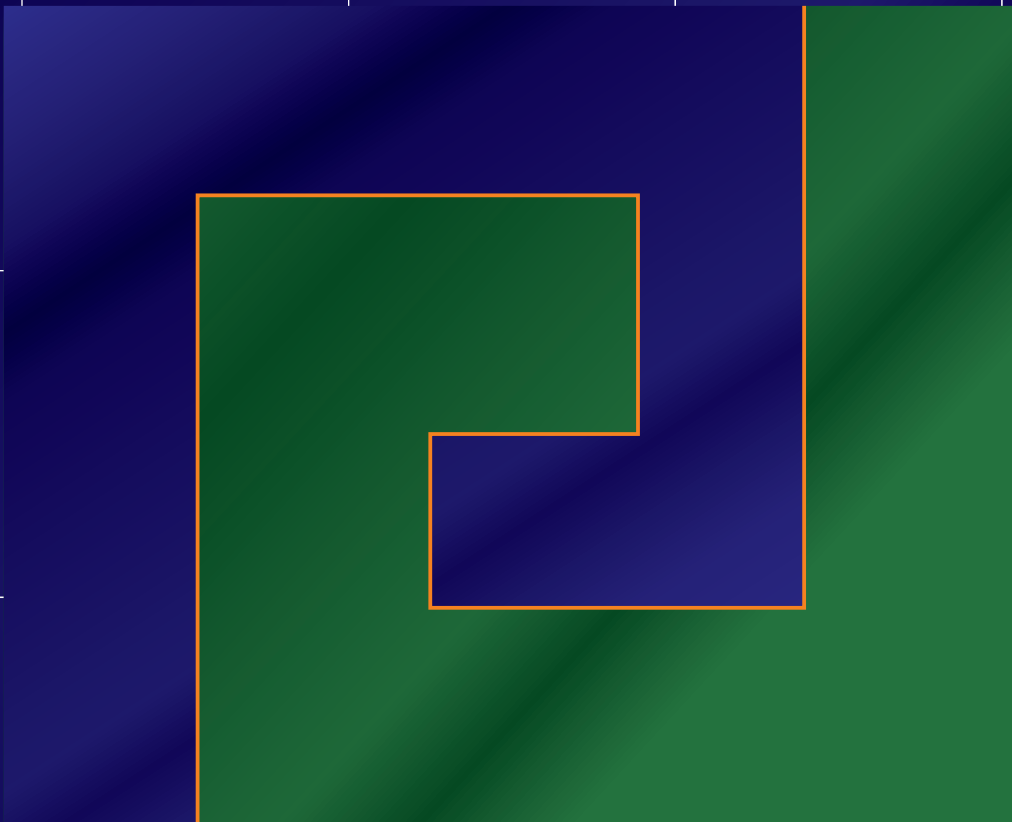

s.c. prefabricate parma & **Paver** s.r.l.

Zarnesti, jud. Brasov, Aleea Uzinei nr. 1/A - Hala 1

Tel: +40-368-43-89-42 | Fax: +40-368-43-89-43

www.parma-paver.ro | office@parma-paver.ro

www.prefabbricatiparma.it

www.paver.it