



CARICATORI SEMOVENTI

IB 80.4WD GOMMATO - IB 80.TK CINGOLATO

CARICATORE FORESTALE GOMMATO MOD. IB 80.4WD.

CARATTERISTICHE PRINCIPALI:

- MOTORE DIESEL "KUBOTA" DA 3800 cc, POTENZA 100 hp;
- TRAZIONE IDROSTATICA CON DOPPIA POMPA A PISTONI "REXROTH" A PORTATA VARIABILE;
- N.2 ASSALI STERZANTI;
- N.3 MODI DI STERZATURA:
2 RUOTE STERZANTI, 4 RUOTE STERZANTI, A GRANCHIO.
- PENDENZA MAX SUPERABILE OLTRE 70%;
- VELOCITA' MAX 23 km/h;
- CABINA INSONORIZZATA RIALZABILE IDRAULICAMENTE DI 60 cm;
- LUNGHEZZA TOTALE BRACCIO CON TELESCOPICO mt.6,50;
- PORTATA A TUTTO SBRACCIO kg.1000;
- POTENZA MAX EROGATA DALLA POMPA 160 lt/min;

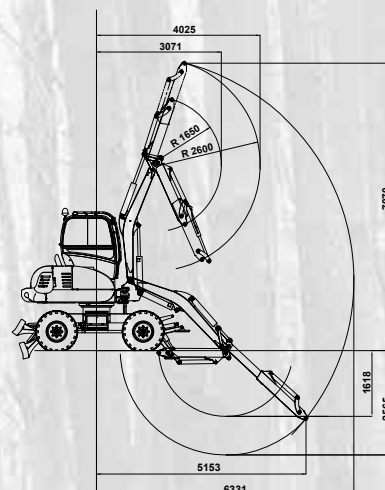
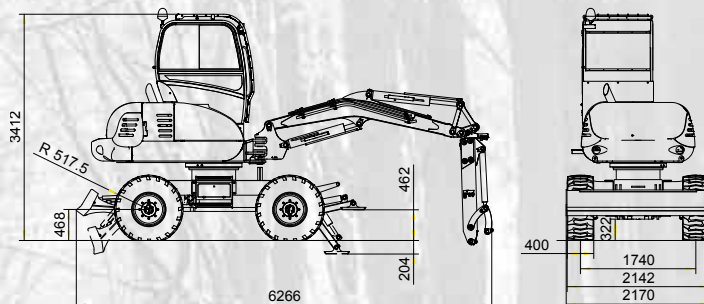

CARICATORE FORESTALE CINGOLATO MOD. IB 80.TK.

CARATTERISTICHE PRINCIPALI:

- MOTORE DIESEL "KUBOTA" DA 3800 cc, POTENZA 100 hp;
- CARRO CINGOLATO CON PASSO DI LUNGHEZZA 2280 mm E LARGHEZZA DI 2250 mm;
- TRAZIONE IDROSTATICA CON DOPPIA POMPA A PISTONI "REXROTH" A PORTATA VARIABILE;
- PENDENZA MAX SUPERABILE OLTRE 70%;
- VELOCITA' MAX 6 km/h;
- CABINA INSONORIZZATA RIALZABILE IDRAULICAMENTE DI 60 cm;
- LUNGHEZZA TOTALE BRACCIO CON TELESCOPICO mt.6,50;
- PORTATA A TUTTO SBRACCIO kg.1000;
- POTENZA MAX EROGATA DALLA POMPA 160 lt/min;

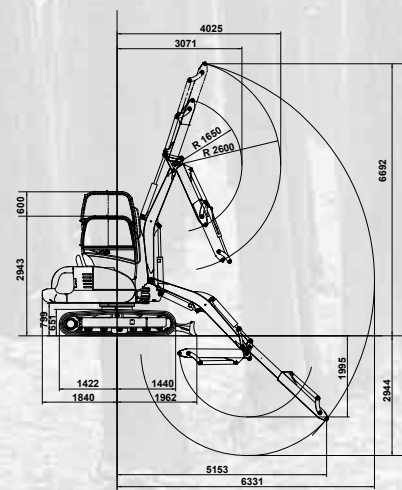
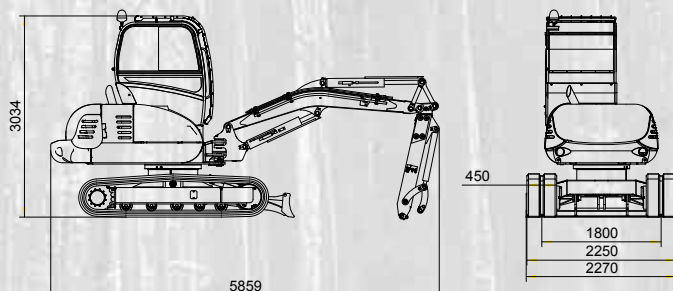

ICAR BAZZOLI ENZO srl

Via Medole, 29 - 46040 Rebecco di Guidizzolo (MN) - ITALY

T +39 (0) 376 81.91.96 - F +39 (0) 376 81.95.20 - icarbazzoli@icarbazzoli.com - www.icarbazzoli.com