

## DESPRE NOI

### \* Stimati parteneri comerciali

Dati-ne voie sa va prezentm firma RWA Group. care se ocupa cu producerea si montajul luminatoarelor cu trape de fum.pentru evacuarea fumului si a gazelor fierbinti,avand posibilitatea de aerisire zilnica.

- De asemenea ne ocupăm cu proiectarea sistemului de evacuare a fumului și a gazelor fierbinți în cazul unui incendiu.
- Specialiștii firmei RWA Group sunt întotdeauna pregătiți să vă răspundă la eventualele întrebări despre proiectarea și realizarea luminatoarelor și a trapelor de fum.



## DE CE SA COLABORAȚI CU NOI?

- Calitatea superioară a produsului
- Experiență în domeniu
- Proiectăm evacuarea fumului și a gazelor fierbinți după normele în vigoare și după cele mai noi metode
- Oferim gratuit posibilitatea proiectării luminatoarelor și a trapelor de fum pe clădirea dumneavoastră
- Colaborăm cu organele de stat din acest domeniu pentru ca predarea lucrării să decurgă fără probleme
- Deținem certificate după cele mai noi norme europene, având marcajul CE
- Durată îndelungată de viață a materialelor folosite (aluminiu, polycarbonat, tablă zincată + vopsea RAL), garanție 5-10 ani
- Promptitudine la termenul cerut pentru realizare



## TIPUL LUMINATOARELOR

### LUMINATOARE FIXE



### LUMINATOARE BANDĂ ARCUIȚE



### LUMINATOARE BANDĂ VERSANTE



## LUMINATOARE FIXE FIREBOD



# FIREBOD



- Firebod este definit pentru evacuarea fumului și a gazelor fierbinți cu posibilitatea de aerisire zilnică

## TIPURI DE DECLANȘARE

- Dispozitiv de acționare pneumatică
- Dispozitiv de acționare electrică
- Resorturi pneumatice pe ulei
- Șruburi telescopice

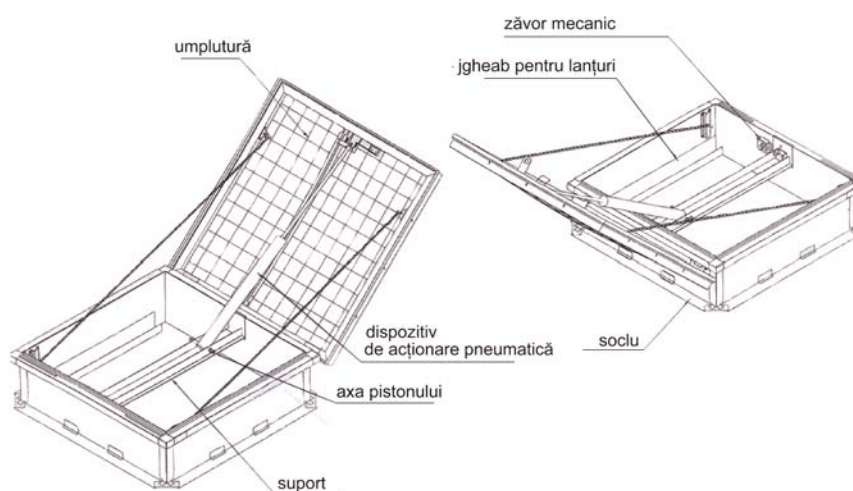

## CONSTRUCȚIA

- Construcție de aluminiu tip Firecon
- Sistem de canale de scurgere
- Soclu din tablă zincată sau RAL
- Posibilitatea gulerelor autoportante din cea mai dură tablă

## POSIBILITĂȚI PENTRU ACOPERIREA LUMINATOARELOR

- PCA 10mm  $k=2,5$  W/m<sup>2</sup> K
- PCA 16 mm  $k=1,8$  W/m<sup>2</sup> K
- culoare ciril, opal și altele
- protecție UV
- modificări Solar Control împotriva căldurii solare

## DIMENSIUNI

- Max 2000mm x 3000mm



## LUMINATOARE FIXE FIREBOD

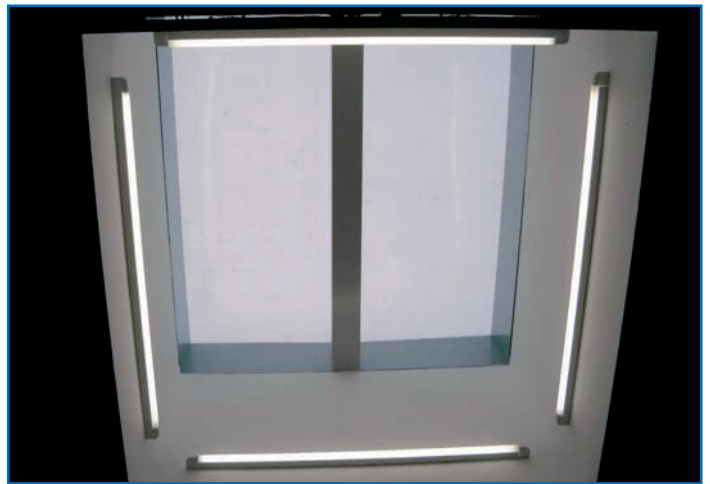

## LUMINATOARE BANDĂ ARCUITE TIP FIREPAS



# FIREPAS



- Firepas are posibilitatea iluminării pe timp de zi, cu posibilitatea montării de trape pentru aerisire zilnică sau evacuarea fumului și a gazelor fierbinți.

## TIPURI DE DECLANȘARE

- Dispozitiv de acționare pneumatică
- Dispozitiv de acționare electrică
- Resorturi pneumatice pe ulei

## CONSTRUCȚIA

- Construcție de aluminiu tip Firecon
- Sistem de canale de scurgere
- Soclu din tablă zincată sau RAL
- Posibilitatea gulerelor autoportante din cea mai dură tablă

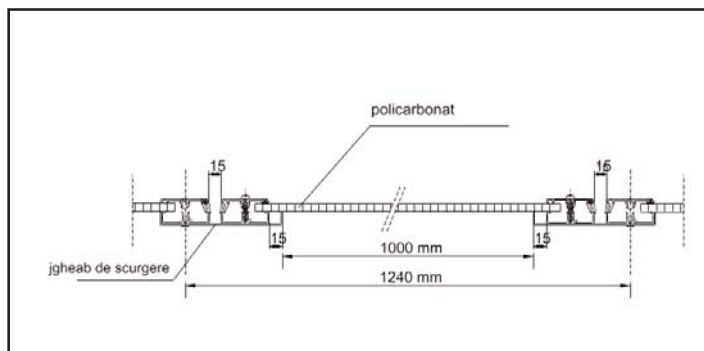
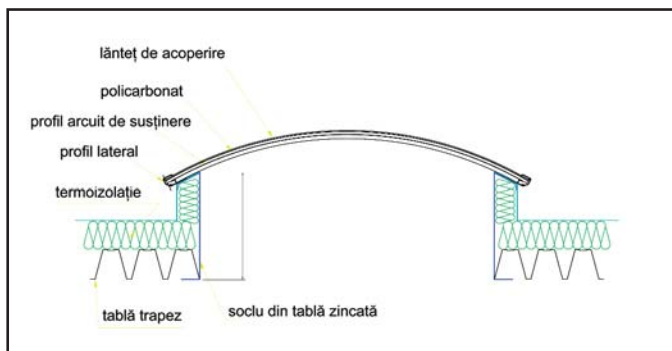

## POSIBILITĂȚI PENTRU ACOPERIREA LUMINATOARELOR

- PCA 10mm  $k=2,5$  W/m<sup>2</sup> K
- PCA 16 mm  $k=1,8$  W/m<sup>2</sup> K
- culoare ciril, opal și altele
- protecție UV
- modificări Solar Control împotriva căldurii solare

## DIMENSIUNI

- lățimea pâna la 6000 mm, lungimea nelimitată
- dimensiunea maximă a trapei 2000 x 3000 mm



RWA GROUP Nadlac, Arad, str. 1 Decembrie nr. 43/b, tel/fax 0257/474 700, mobil :0728 347 068  
www.firecon-rwa.ro, e-mail:rwagroup@firecon.cz

## LUMINATOARE BANDĂ ARCUITE TIP FIREPAS

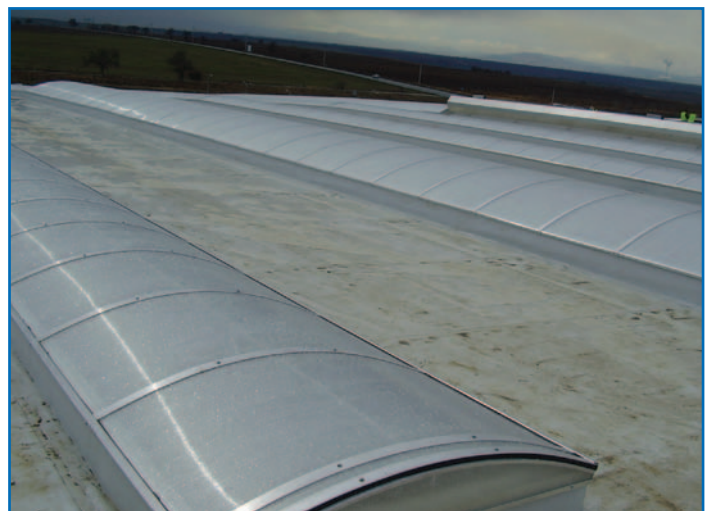

## LUMINATOARE BANDĂ VERSANTE



# LUMINATOARE BANDĂ VERSANTE



- Luminatoarele bandă versante au posibilitatea iluminării pe timp de zi, cu posibilitatea montării de trape pentru aerisire zilnică sau evacuarea fumului și a gazelor fierbinți

## TIPURI DE DECLANȘARE

- Dispozitiv de acționare pneumatică
- Resorturi pneumatice pe ulei
- Dispozitiv de acționare electrică

## CONSTRUCȚIA

- Construcție ansamblată din oțel RAL
- Partea sudică este din plăci PUR la cerere
- Geamuri încorporate în construcția de aluminiu
- Soclu din tablă zincată +RAL

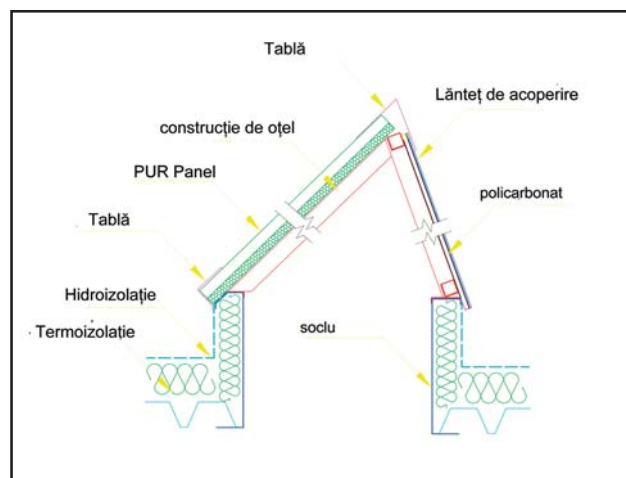

## POSIBILITĂȚI PENTRU ACOPERIREA LUMINATOARELOR

- Partea sudică este din plăci PUR la cerere
- Partea nordică PCA 10mm  $k=2,5$  W/m<sup>2</sup> K
- PCA 16 mm  $k=1,8$  W/m<sup>2</sup> K
- culoare ciril, opal și altele
- protecție UV
- modificări Solar Control împotriva căldurii solare

## DIMENSIUNI

- lățimea pâna la 6000 mm, lungimea nelimitată
- dimensiunea maximă a trapei 2000 x 3000 mm



RWA GROUP Nadlac, Arad , str. 1 Decembrie nr. 43/b, tel/fax 0257/474 700, mobil :0728 347 068  
www.firecon-rwa.ro, e-mail:rwagroup@firecon.cz

## LUMINATOARE BANDĂ VERSANTE





## SCHEMA DESCHIDERII

- Mecanismul de deschidere a unei grupe de trape de fum dintr-o secție

## POSIBILITĂȚILE ACTIVĂRII SISTEMULUI

- EPS  
centrala EPS la activare trimite un semnal de 24V la dulăpiorul de comandă unde se activează deschiderea pneumatică
- ACTIVARE LA CĂLDURĂ  
Declanșarea poate să aibă loc automat cu ajutorul siguranței de căldură, declanșarea având loc la temperatura de 70 C (90 C)
- MANUAL  
Declanșare manuală prin apăsarea butonului din dulăpiorul de comandă

## CONSTRUCȚIA

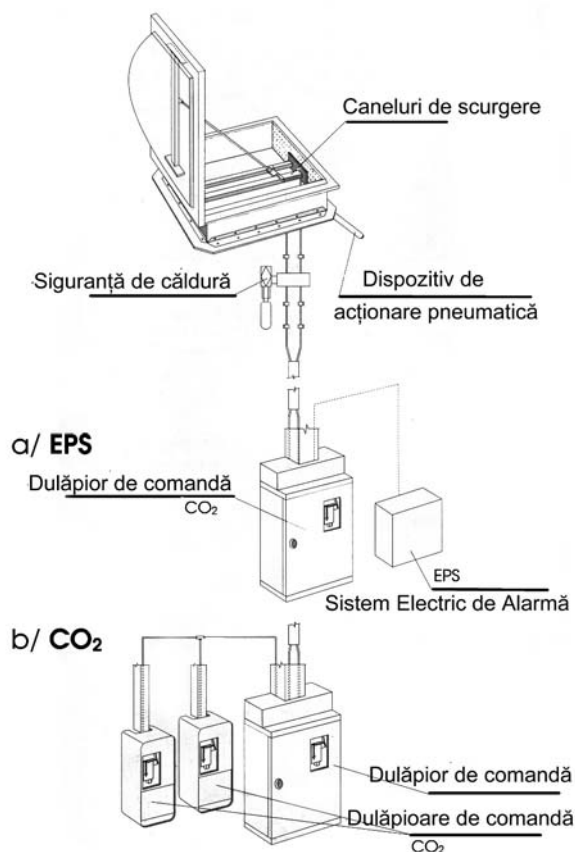
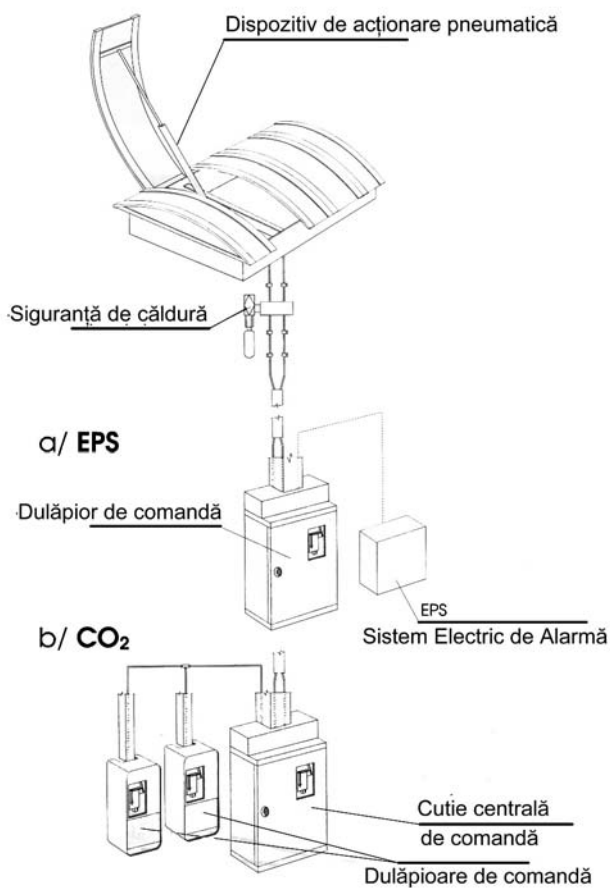

RWA GROUP Nadlac, Arad , str. 1 Decembrie nr. 43/b, tel/fax 0257/474 700, mobil :0728 347 068  
www.firecon-rwa.ro, e-mail:rwagroup@firecon.cz

## FOTOGALERIE CU REALIZĂRI

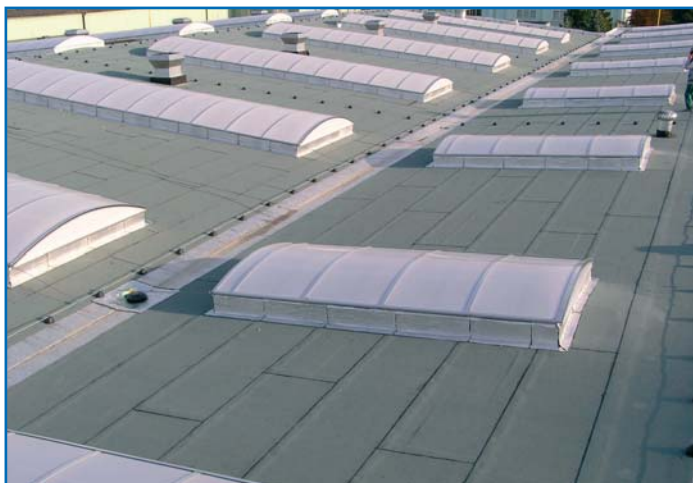



RWA GROUP Nadlac, Arad , str. 1 Decembrie nr. 43/b, tel/fax 0257/474 700, mobil :0728 347 068  
www.firecon-rwa.ro, e-mail:rwagroup@firecon.cz

## FOTOGALERIE CU REALIZĂRI





## FOTOGALERIE CU REALIZĂRI

